

釋宅
煥柱

子基暉 子見

系伯父

子基俊 子見

辛亥一九二一年

一月二十六日生

配月城崔氏辛亥一

九二一年七月二

十四日生父泰源

周宅
煥柱

子基善 子見

字叔賢

丙申一八九六年

生巳卯一九三九

年十月二十二日

卒墓鳴安里山一

二〇番地

配永川李氏丁酉一

八九七年生庚辰

十月二十五日卒

墓公營舍村父兼

編

晋州人子鍾洪明
洪

子世鍾 子秀

字文汝

丁巳一九二七年

生癸卯一九六三

年四月二十八日

卒墓鳴安里山一

〇一番地良坐

配月城李氏戊午一

九一八年生丁未

一九六七年六月

十三日卒父鍾泰

子洪根 子喜

字余淑

癸卯一九六三年

一月二十八日生

女春子 子才

辛巳一九四一年

三月十三日生

夫李秉鎬

永川人子周曠

女月子 子才

丙戌一九四六年

十一月九日生

夫李英一

月城人子泰冠

子聖鍾 子秀

字致汝

丙子一九三六年

五月十三日生

配月城李氏庚辰一

九四〇年四月十

六日生父必英

女鍾漢 子喜

甲子一九二四年

十月四日生

夫裴鍾植

達城人子珍珠

女鍾秀 子喜

戊辰一九二八年

生

夫金槿春

金海人子康植

女香子 子才

辛卯一九五一年

四月二十七日生

夫韓慶碩

清州人子秉而政

煥

子城旭 子喜

字元淑

丙午一九六六年

十月十七日生

女恩姬 子喜

辛亥一九七一年

一月十四日生

釋宅
煥柱

子基暉 子見

系伯父

子基俊 子見

辛亥一九二一年

一月二十六日生

配月城崔氏辛亥一

九二一年七月二

十四日生父泰源

周宅
煥柱

子基善 子見

字叔賢

丙申一八九六年

生巳卯一九三九年

年十月二十二日

卒墓鳴安里山一

二〇番地

配永川李氏丁酉一

八九七年生庚辰

十月二十五日卒

墓公營舍村父兼

編

晋州人子鍾洪明
洪

子世鍾 子見

字文汝

丁巳一九一七年

生癸卯一九六三年

年四月二十八日

卒墓鳴安里山一

〇一番地良坐

配月城李氏戊午一

九一八年生丁未

一九六七年六月

十三日卒父鍾泰

子洪根 子見

字余淑

癸卯一九六三年

一月二十八日生

女春子 子見

辛巳一九四一年

三月十三日生

夫李秉鎬

永川人子周曠

女月子 子見

丙戌一九四六年

十一月九日生

夫李英一

月城人子泰冠

子聖鍾 子見

字致汝

丙子一九三六年

五月十三日生

配月城李氏庚辰一

九四〇年四月十

六日生父必英

女鍾漢 子見

甲子一九二四年

十月四日生

夫裴鍾植

達城人子珍珠

女鍾秀 子見

戊辰一九二八年

生

夫金槿春

金海人子康植

女香子 子見

辛卯一九五一年

四月二十七日生

夫韓慶碩

清州人子秉而政

煥

子城旭 子見

字元淑

丙午一九六六年

十月十七日生

女恩姬 子見

辛亥一九七一年

一月十四日生

子基達 見八五
字元賢
庚戌一九一〇年
七月十七日生
配曲江崔氏己酉一
九〇九年生丁巳
一九七七年十月
十六日卒墓興海
邑草谷洞第一共
同墓地子坐
父鳳鶴申江府院
君湖后

子鋪鍾 邑名
字建汝
己巳一九二九年
九月十七日生
漢陽工大卒
大韓老人能力銀
行指導部長
配月城崔戊子癸酉
一九三三年八月
一日生父德壽
孤雲致達后

子浚祥 邑名
字榮淑
丁酉一九五七年
十月二十日生
外身商大卒外換
銀行本店代理
配南平文玄五丙申
一九五六年九月
十三日生延世大
學院卒父濟花

子浚鎬 邑名
字運淑
己亥一九五九年
十一月七日生
外身商大卒

女浚英 邑名
癸卯一九六三年
八月十八日生
延世大在學

子文鍾 邑名
字慶汝
庚寅一九五〇年
十月十八日生
海洋大卒航海士
配坡平尹建姬乙未
一九五五年三月
二十四日生父善
祥

子基確 見八五
丙申一八九六年
生己丑一九四九
年十一月三日卒
墓慶谷山子坐
配高川鄭氏丁酉一
八九七年生
一月二十二日卒
墓鳴安里田二四
二司一番地申坐
父雲明

子甲千 邑名
庚午一九三〇年
四月十六日生
配月城李榮福癸酉
一九三三年生父
源師

子奉澈 邑名
癸巳一九五三年
十二月二十四日
生
配咸陽呂淑子丙申
一九五六年九月
十五日生父景天

子尚昊 邑名
己未一九七九年
四月十五日生
子晟或 邑名
辛酉一九八一年
一月二十六日生

子戊澈 邑名
丁酉一九五七年
九月二十七日生

子和澈 邑名
庚子一九六〇年
一月二十二日生

女淑姬 邑名
丁丑一九三七年
九月十七日生
夫康行彬 邑名
信川人子真鍾
女明淑 邑名
庚辰一九四〇年
五月十三日生
夫尹承鉉 邑名
海平人中央大卒
木浦大教授子

	<p>子有澈 男 丁未一九六七年 十二月二十二日生</p> <p>子龍澈 男 丁巳一九七七年 八月十七日生</p> <p>子順鐘 男 丁丑一九三七年 八月十日生 配金海金福順甲申 一九四四年十一月二十五日生 父鐘次</p> <p>子尚昊 男 己酉一九六九年 九月九日生</p> <p>女才恩 女 丁未一九六七年 生</p> <p>女周恩 女 壬子一九七二年 二月二十二日生</p> <p>女到致 女 癸亥一九三三年 生</p> <p>女李寅珠 女 月城人字寅根 鎮</p> <p>女有鐘 女 癸酉一九三三年</p>				
--	-----------------------------------------------------------------------------------------------------------------------------------------------------------------------------------------------------------------------------------------------------------------------------------------------------------------------------------------------	--	--	--	--

<p>子基運 男 庚子一九〇〇年 二月十五日丑丁巳 八月十六日辛 配 養鳴安山二二六 의 二番地子生 月城金倫先乙巳 一九〇五年六月 十三日生父在明</p> <p>子源鐘 男 庚午一九三〇年 一月十四日生 配 永川奉花子庚午 一九三〇年六月 二十二日生父民 尚</p> <p>子泰潤 男 丙申一九五六年 十一月十四日生 大辛</p> <p>子尚潤 男 辛丑一九六一年 九月十二日生</p> <p>子弘潤 男 戊申一九六八年 六月十六日生</p> <p>子大潤 男 癸丑一九七三年 七月二十七日生</p> <p>女英淑 女 乙巳一九六五年 三月六日生</p> <p>子月鐘 男 丁丑一九三七年 十月二日生生戌 一九八二年二月 十四日辛</p> <p>子正潤 男 己酉一九六九年 三月二日生</p> <p>女夫子 女 庚子</p>	<p>十一月二十八日 生</p> <p>女金相光 女 金海人子畏曉 吳煥吳燁</p>				
-------------------------------------------------------------------------------------------------------------------------------------------------------------------------------------------------------------------------------------------------------------------------------------------------------------------------------------------------------------------------------------------------------------------------------------------------------------------------------------------------------------	--------------------------------------------------------	--	--	--	--

<p>子基烈 引 見八五 己酉一九〇九年 生居日本 配永川李氏</p> <p>子基彦 引 見八六 甲寅一九一四年 一月二十九日生 壬寅一九六二年</p>	<p>配月城金氏己卯一 九三九年生父寬 諸</p> <p>子義鍾 引 崇 甲申一九四四年 二月二十九日生</p> <p>配月城崔氏甲申一 九四四年生 父萬水</p> <p>子碩鍾 引 崇 己丑一九四九年 十一月二十二日 生</p>	<p>乙巳一九六五年 十月二日生</p> <p>女正任 引 崇 壬子一九七二年 三月五日生</p> <p>女浹見 引 崇 乙卯一九七五年 九月十日生</p> <p>子錫住 引 崇 甲寅一九七四年 二月二十九日生</p> <p>女熙正 引 崇 辛亥一九七一年 十二月二十日生</p> <p>女仙美 引 可 丁巳一九七七年 三月十五日生</p> <p>女永美 引 可 辛酉一九八一年 十二月十六日生</p>				
------------------------------------------------------------------------------------------------------	---------------------------------------------------------------------------------------------------------------------------------------------------------	---------------------------------------------------------------------------------------------------------------------------------------------------------------------------------------------------------------------------------------------------------------	--	--	--	--

<p>二月一日辛酉鳴 安里田二七九番 地子坐 配月城金順畢庚申 一九二〇年七月 二十九日生壬戌 一九八二年六月 三十日辛酉公登 左雙墳父淵烈</p>	<p>配咸安李淑者丁酉 一九五七年七月 十日生父在憲</p> <p>子東鍾 引 崇 丁酉一九五〇年 六月十九日生</p> <p>子泰鍾 引 崇 庚子一九六〇年 八月十二日生 專門大卒</p> <p>女貞子 引 子 辛巳一九四一年 八月十日生</p> <p>女金光治 月城人子順植子 植永植</p> <p>女琴子 引 子 甲申一九四四年 六月十六日生</p> <p>女丁信勇 羅州人子俊鶴</p> <p>女淑子 引 子 甲午一九五四年 十二月二十七日 生</p>					
------------------------------------------------------------------------------------------------------------	------------------------------------------------------------------------------------------------------------------------------------------------------------------------------------------------------------------------------------------------------------------------------------------------------------	--	--	--	--	--

<p>子基讀 引弟 見八六六 壬申一九三二年 八月十三日生 丁巳一九七七年三月一日卒 配 江寧必蘭丙子 一九二六年十二月三日生父東奎</p>	<p>李相熙 月城人子正林 子光鍾 引弟 癸卯一九六三年十月二十九日生 子鍾哲 引弟 甲寅一九七四年五月九日生 女順玉 引弟 辛丑一九六一年十二月三十日生 女景玉 引弟 丙午一九六六年十一月二十四日生 女青子 引弟 戊申一九六八年七月二十三日生 女英淑 引弟 辛亥一九七一年十一月二十四日生 女順子 引弟 乙亥一九五九年八月六日生</p>					
---------------------------------------------------------------------------------------------------	---------------------------------------------------------------------------------------------------------------------------------------------------------------------------------------------------------------------------------------------------------------	--	--	--	--	--

<p>子基仲 引弟 見八六六 乙亥一九三五年三月二十五日生 配 月城崔順子甲申 一九四四年十月二十二日生父益珠</p>	<p>李柄基 八月六日生 子金鍾 引弟 乙巳一九六五年十月三十日生 女明子 引弟 己酉一九六九年十月一日生 女文順 引弟 癸丑一九七三年八月二十八日生</p>	<p>子基台 引弟 見八六六 乙巳一九〇五年一月七日生甲寅 一九七四年十月十三日卒墓慶州內南面黃長今御山西坐 配 原州元氏壬寅 一九〇二年生庚寅 十二月九日卒墓黃長胎峰山乙坐</p>	<p>子鍾烈 引弟 癸明山 乙丑一九二五年十二月一日生 配 益城裴一禮戊辰 一九二八年十月五日生父基珠</p>	<p>子上浩 引弟 甲午一九五四年十一月十日生 配 日暮金泰珠丁酉 一九五七年十二月八日生父敬文</p>	<p>子大浩 引弟 丁未一九六七年八月十三日生 子三浩 引弟 辛亥一九七一年二月八日生</p>				
--------------------------------------------------------------------------------	-------------------------------------------------------------------------------------------------------------------------	------------------------------------------------------------------------------------------------------------------------	------------------------------------------------------------------------	---------------------------------------------------------------------	-------------------------------------------------------------------	--	--	--	--

	<p>子 丈浩 <small>孔壹</small> 甲寅一九七四年 五月三日生</p> <p>女 金玉 <small>昌奇</small> 壬辰一九五二年 五月七日生</p> <p>夫 林光淳 平澤人子 泰仁 浩守</p> <p>女 潤淑 <small>奇奇</small> 壬寅一九六二年 五月二十四日生</p> <p>女 再淑 <small>列奇</small> 壬寅一九六二年 九月十八日生</p> <p>女 明淑 <small>明奇</small> 乙巳一九六五年 三月十一日生</p> <p>女 男伊 <small>昌이</small> 癸亥一九二三年 生</p> <p>夫 崔正壽 月城人子 昌令 鶴濤</p>				
--	-------------------------------------------------------------------------------------------------------------------------------------------------------------------------------------------------------------------------------------------------------------------------------------------------------------------------------------------------------------------------------------------------------------------------------------------------	--	--	--	--

<p>子 基憲 <small>見八六</small> 己酉一九〇五年 二月十五日生 丙辰一九七六年 七月二十一日卒 墓鳴安里田二二 四番地別二子坐 配 月城金有今己酉 五月九日生 洽 殊</p>	<p>女 点伊 <small>昌이</small> 己巳一九二九年 生</p> <p>夫 金和淳 月城人子 相元相 特相坤</p> <p>女 斗伊 <small>昌이</small> 壬申一九三二年 生</p> <p>夫 朴福根 蔚陽人子 承求禮 求</p> <p>子 福鍾 <small>昌壹</small> 甲戌一九三四年 九月二十七日生 配 金海金泰出己卯 一九三九年十月 十八日生 父名 權</p> <p>子 張潤 <small>昌亨</small> 壬寅一九六二年 十月四日生 慶北大在學</p> <p>子 博潤 <small>昌亨</small> 辛亥一九七一年 十二月廿八日生</p> <p>女 外淑 <small>列奇</small> 庚子一九六〇年 五月十三日生</p> <p>夫 白貞基 水原人</p> <p>女 禧淑 <small>列奇</small></p>				
------------------------------------------------------------------------------------------------------------------------------------------	-------------------------------------------------------------------------------------------------------------------------------------------------------------------------------------------------------------------------------------------------------------------------------------------------------------------------------------------------------------------------------------------------------------------------------------------------------------------------------------------------------------------------------------------------------------------	--	--	--	--

<p>子 寢 鍾 <small>豆 宗</small> 丁亥一九四二年 二月二十二日生 南光土建社長 配文化柳順禮庚寅 一九五〇年生 父極壽</p>	<p>子 學 潤 <small>諱 宗</small> 戊子一九七八年 十二月二十五日生</p>	<p>子 香 美 <small>諱 司</small> 丙子一九六六年 三月十三日生</p>				
<p>女 順 德 <small>諱 司</small> 壬申一九三二年 十月六日生</p>	<p>女 智 恩 <small>諱 恩</small> 甲寅一九七四年 六月</p>					
<p>夫 張 寬 壽 仁同人子泰鏞 鏞 有 鏞</p>						
<p>女 男 伊 <small>諱 司</small> 辛巳一九四二年 一月六日生</p>						
<p>夫 朴 善 得 密陽人子光佑光 雄</p>						

<p>子 基 海 <small>見 八 六 別</small> 辛亥一九二一年 七月十五日生 壬寅六月二十八日 葬墓鳴安里山 配金海金氏癸亥一 一九四五年九月 十六日卒 配鳥川鄭乙粉乙卯 一九一五年二月 十三日生</p>	<p>子 鍾 律 <small>諱 尊</small> 辛巳一九四一年 二月二十七日生 配月城蔡運淑己丑 一九四九年一月 十六日生父正浩</p>	<p>子 潤 喆 <small>諱 尊</small> 壬子一九七二年 十月十七日生</p>				
<p>女 秋 子 <small>諱 子</small> 乙酉一九四五年 七月十四日生</p>	<p>夫 金 雲 漢 安東人子學東 餘東</p>	<p>女 順 子 <small>諱 子</small> 癸未一九四三年 十二月十九日生</p>	<p>夫 崔 鍾 得 月城人子盛雲浩 碩盛龍</p>			
<p>子 武 鍾 <small>諱 尊</small> 癸巳一九五三年 八月十六日生 配濰州高今淑乙未 一九五五年四月 十六日生父承壽</p>	<p>子 士 浩 <small>諱 尊</small> 庚申一九八〇年 十一月二十一日 生</p>	<p>子 潤 浩 <small>諱 尊</small> 丙辰一九七六年 七月十四日生</p>				
	<p>子 浩 凡 <small>諱 尊</small> 壬戌一九八二年</p>					

<p>子基龍 見八六 甲寅一九二四年 一月二十四日生 辛酉六月十三日卒 葬墓鴻安里山一 三九番地 配余海金順解甲子 一九二四年七月 三日生父鍾卓</p>	<p>子郁鐘 見八六 丙申一九五六年 十一月十七日生</p>	<p>女貴子 見八六 庚寅一九五〇年 生</p>	<p>夫丁得鎮 見八六 羅州人</p>	<p>子一鍾 見八六 癸巳一九五三年 十月十五日生 專門大學 配李越麗賢淑己亥 一九五九年九月 十六日生父德興</p>	<p>子現鐘 見八六 癸卯一九六三年 四月七日生</p>	<p>女明子 見八六 辛巳一九四一年 十二月十八日生</p>	<p>夫崔相鳳 見八六 月城人子炳昌炳 律書現</p>	<p>六月二日生</p>				
--------------------------------------------------------------------------------------------------------------	----------------------------------------	----------------------------------	-------------------------	-------------------------------------------------------------------------------------	--------------------------------------	----------------------------------------	-------------------------------------	--------------	--	--	--	--

<p>子基鎬 見八六 庚申一九二〇年 生 配月城李順得辛未 一九三二年生</p>	<p>子鍾球 見八六 丙寅一九二六年 一月四日生乙未 一九七五年一月 二十四日葬墓先 地登同園有床石 配金漢金粉墓庚午 一九三〇年十一 月六日生父太守</p>	<p>子潤植 見八六 辛卯一九五一年 四月十日生長 配余海金明子辛卯 一九五一年一月 廿九日生父榮權</p>	<p>子斗權 見八六 丙辰一九七六年 一月二十一日生</p>	<p>子承權 見八六 丁巳一九七七年 一月十一日生</p>	<p>子光潤 見八六 乙巳一九六五年 十二月七日生</p>	<p>女景子 見八六 庚子一九六〇年十 一月十日生</p>	<p>夫南相道 見八六 英陽人子永語</p>	<p>女潤淑 見八六 癸未一九六一年一 月八日生</p>				
----------------------------------------------------------	-----------------------------------------------------------------------------------------------------------------	----------------------------------------------------------------------------	----------------------------------------	---------------------------------------	---------------------------------------	---------------------------------------	----------------------------	--------------------------------------	--	--	--	--

<p>子基澤 見八七訓 字洛揚 見八七訓 乙卯一九一五年 十一月十九日生 配月城孫晉生庚申 一九二〇年六月</p>	<p>子廷鐘 習崇 壬申一九三二年 二月二十八日生 壬子一九七二年 七月二日卒 配金州李氏癸未一 九四三年二月七 日生</p>	<p>子濟潤 刑亨 壬子一九七二年 二月一日生</p>			
	<p>女鍾蓮 香奇 庚午一九二八年 四月十三日生</p>				
	<p>夫金碩俊 金寧人子誠二誠 萬基澤象球再球</p>				
	<p>女順蓮 念烈 丙子一九三六年 二月二十八日生</p>				
	<p>夫金鎮堯 月城人子哲水哲 而哲龍</p>				
	<p>子九鐘 崇 丁亥一九四七年 二月二十二日生 配江陵朴壽美己丑 一九四九年十一 月十二日生父鐘</p>	<p>子濟映 刑亨 癸丑一九七三年 十月三十日生</p>			
	<p>女河英 社亨 乙卯一九七五年</p>				

<p>子基河 見八七訓 辛酉一九二二年 九月二十二日生 配順興安貴伊癸亥 一九二三年二月 三日生父道致</p>	<p>吉 二十七日生父魯 甲 一月十日生</p>	<p>子一鐘 創崇 乙未一九五五年 三月二十五日生</p>			
	<p>女清子 芳外 癸未一九四三年 十月二十八日生</p>				
	<p>夫金再浩 金海人子禮大 權</p>				
	<p>女鍾淑 香奇 丁酉一九五七年 十二月十二日生</p>				
	<p>夫河相基 晉州人子昌佑政 佑</p>				
	<p>子胎鐘 訓崇 癸卯一九六〇年 二月二十四日生 啓明大在學</p>				
	<p>女蓮花 社 乙酉一九四五年 六月三十日生</p>				
	<p>夫李敬然 月城人在青</p>				

<p>子基奉 <small>見八七</small></p>	<p>女次連 <small>補冠</small> 己丑一九四九年 九月二十四日生</p>				
	<p>夫許鐘儼 金海人子原碩晉 碩</p>				
	<p>女順連 <small>冠</small> 壬辰一九五二年 一月十三日生</p>				
	<p>夫孫大翼 月城人子始馨</p>				
	<p>女福九 <small>冠</small> 乙未一九五五年 三月九日生</p>				
	<p>夫李壽炯 月城人與都</p>				
	<p>女福順 <small>冠</small> 戊戌一九五八年 十二月二十四日生</p>				
	<p>夫鄭雲伯 襄棗人</p>				

<p>甲子一九二四年 一月十三日生 配月城李朝珠戊辰 一九二八年二月 十五日生父大海</p>	<p>庚子一九六〇年 一月十四日生</p>				
	<p>子範鍾 <small>冠</small> 癸卯一九六三年 四月二日生</p>				
	<p>女慶禮 <small>冠</small> 丁未一九四九年 十二月十七日生</p>				
	<p>夫裴水龍 曲江人子龍植 大讚</p>				
	<p>女鍾生 <small>冠</small> 乙未一九五五年 十二月十九日生</p>				
	<p>夫朴正圭 密陽人子成俊</p>				
	<p>女美愛 <small>冠</small> 丁未一九六七年 二月二十六日生</p>				
<p>子基東 <small>見八八</small> 己未一九一九年 十二月二日生 壬子一九七二年 十月二十二日卒 葬馮安里山一〇</p>	<p>子斗鉉 <small>冠</small> 辛巳一九四二年 三月十六日生 配清州韓明海丁亥 一九四七年十二 月二十五日生</p>	<p>子潤錫 <small>冠</small> 辛亥一九七一年 八月六日生</p>			
	<p>子潤光 <small>冠</small> 乙卯一九七五年</p>				

二番地百坐
配 麗江李錫萬丁巳
一九一七年五月
八日生父榮久

父有毛
子 鍾洛 香 引
西戌一九四六年
三月四日生

十二月三日生
女 知英 引 引
乙卯一九七五年
二月四日生

配 仁川蔡鐵淑辛卯
一九五二年十二
月二十二日生
父鐘沃

女 次銀 引 引
己未一九七九年
十月二日生

子 珉榮 引 引
丁酉一九五七年
十二月二十二日
生

女 周香 引 引
辛卯一九五一年
十二月二十九日
生

夫 張星雨
仁同人 子昌圭
泰圭

子 基成 引 引
見八九九
辛卯一八九二年
生丁卯一九二七
年九月二十五日
卒 墓盤谷洞后山
卯坐
配 月城孫氏戊子生
癸亥十月二十六

子 圭鉉 引 引
癸丑一九二二年
生 居漢洲
配 全州李氏癸亥生
月城人

女 崔述龍

日 卒 墓公堂同園
坐

女 金晚榮
金海人

女 金甲龍
金海人

子 基藻 引 引
見八九五
己未一九一九年
六月二十八日生

女 貞子 引 引
甲辰一九四四年
九月十三日生

辛卯一九七二年
三月二十一日卒
火葬

夫 李明九
全州人子而震
鐘而

配 密陽朴甲先甲子
一九二四年九月
十七日生父正守

女 貞姬 引 引
丙戌一九四六年
八月十八日生

夫 趙碩辰
漢陽人子成晚

子 基鶴 引 引
見九〇三
癸卯一九〇三年
生

子 碩鐘 引 引
乙丑一九二五年
生

配 月城孫氏己巳一
九〇五年生父報
來

配 高川鄭氏丁卯生

子 基鵬 引 引
見九〇五
乙巳一九〇五年
生

子 慶鐘 引 引
宇日鐘
己巳一九二九年
生

子 潤喆 引 引
己亥一九五九年
四月二十日生

六月十一日生壬
辰一九五二年二
月十七日卒墓浦
項市龍興洞共回
山坐

生辛酉一九八二
年一月十四日卒
墓京畿道連川郡
美山面二里前山
丑坐
配昌原黃正順丁丑
一九三七年生父
用柱

子相喆 忠烈

乙巳一九六五年
一月二十五日生

女桂淑 州奇

丁酉一九五七年
二月二十七日生

夫朴世文

密陽人

女恩才 忠烈

辛丑一九六一年
十月三日生

女恩子 忠烈

辛丑一九六一年
十月三日生

女恩淑 忠奇

戊申一九六八年
十二月十日生

女賢淑 州奇

辛亥一九七一年
七月二十一日生

女美淑 州奇

壬子一九七二年
十月五日生

子二鐘 州奇

甲戌一九三四年
十一月十日生

配慶州金氏己卯一
九三九年一月七
日生父東根

子潤達 州奇

乙巳一九六五年
十月十五日生

子潤泰 忠烈

丁未一九六七年
九月七日生

子潤植 州奇

辛亥一九七一年
三月六日生

女位善 州奇

壬寅一九六二年
一月十六日生

女外善 州奇

癸卯一九六三年
十月十四日生

子守鐘 州奇

戊寅一九三八年
九月十六日生

戊午一九七八年
四月十五日卒

配辛巳一九四一年
二月八日生

子古鐘 州奇

甲申一九四四年

子潤鎬 忠烈

<p>子基鴻 見九〇 字萬達 戊申一九〇八年 一月十八日生 丙辰一九七六年 二月二十三日卒 京畿道建川郡金 谷楊月外기營 配金海金鳳出父德 而癸丑一九一三 年十二月二十三 日生</p>	<p>九月二十日生 配金寧金氏父順端 乙未一九五五年 二月六日生</p>	<p>女銀貞 은정</p>					
	<p>女順子 순자</p> <p>戊子一九四八年 十二月廿三日生</p>	<p>子道鍾 도종</p> <p>戊寅一九三九年 十月一日生</p>	<p>子濟哲 제철</p> <p>字敬謙 丙辰一九七七年 十一月十七日生</p>				
	<p>女李光洙 李州人</p>	<p>配金海金順輝丁亥 一九四七年五月 十七日生父述龍</p>	<p>女一南 일남</p> <p>己巳一九六九年 十月二十四日生</p>				
			<p>女壽南 수남</p> <p>辛亥一九七一年 四月十九日生</p>				
			<p>女美子 미자</p> <p>癸丑一九七三年 六月四日生</p>				
			<p>女美京 미경</p> <p>乙卯一九七五年 五月十二日生</p>				

<p>子基燕 見九〇 字基學 丙辰一九一六年 三月二十二日生</p>	<p>子海鍾 해종</p> <p>丙戌一九四六年 十二月十九日生</p>	<p>女貴英 귀영</p> <p>辛酉一九八一年 二月十日生</p>				
	<p>配慶州金順玉癸巳 一九五三年四月 四日生父永律</p>	<p>女伶敏 영민</p> <p>甲寅一九七四年 九月九日生</p>				
	<p>子晚鍾 만종</p> <p>壬辰一九五二年 七月八日生</p>	<p>女美伶 미영</p> <p>丙辰一九七六年 十月五日生</p>				
	<p>配光山金美子丙申 一九五六年六月 十日生父仁洙</p>	<p>女惠任 혜임</p> <p>戊午一九七八年 三月十九日生</p>				
	<p>女粉烈 분열</p> <p>丙申一九五六年 八月二十五日生</p>	<p>女有振 유진</p> <p>己未一九七九年 九月二十七日生</p>				
	<p>女金昌勳 光山人</p>					
	<p>子相鍾 상종</p> <p>戊子一九四八年 六月二十五日生</p>	<p>子濟旭 제욱</p> <p>甲寅一九七四年 八月二十七日生</p>				
	<p>配全州李英燮庚寅</p>					

癸丑一九七三年
 九月二十三日生
 墓龍興洞共同山
 配江陵金永能癸亥
 一九二三年九月
 五日生父明彥

一九五〇年一月
 二日生壬戌一九
 八二年十月二十
 八日卒墓濟河面
 古縣里 父正權
 配溲州吳貴蘭乙未
 一九五五年生

女賢貞 列傳
 壬子一九七二年
 九月二十一日生

子特鍾 壽壽
 丙申一九五六年
 六月一日生
 專門大卒

子成鍾 壽壽
 戊戌一九五八年
 十月十七日生
 專門大卒

女京淑 列傳
 癸未一九四三年
 五月十七日生

妻安春祺
 順興人子銀命
 繼哲

女京玉 列傳
 癸巳一九五三年
 二月二十二日生

妻鄭東煥
 慕溪人子基得

子基鵬 見九〇
 字基泰
 庚申一九二〇年
 十二月十五日生
 配水原金氏己巳一
 九二九年生丙申
 一九五六年十月
 十二日卒墓龍興
 洞共同山

子有鍾 壽壽
 戊子一九四八年
 四月二十七日生
 配全州李學亮乙未
 一九五五年十二
 月十六日生父鐘
 蘭

子濟勳 列傳
 戊午一九七八年
 二月二十三日生

女智淵 列傳
 庚申一九八〇年
 六月二日生

女粉先 壽壽
 庚寅一九五〇年
 七月十三日生

妻張德成
 仁同人

子基石 見九〇
 字石賢
 戊辰一九二八年
 五月十二日生
 配貴州姜余祚己巳
 一九二九年二月
 十九日生父賢秀

子賢鍾 列傳
 癸酉一九六三年
 二月九日生

女善枝 列傳
 戊子一九四八年
 五月二十五日生

妻金正國
 金海人子成鍊

宗花
煥棟

實花
煥樞

<p>子基岩 見九一〇 甲寅一九一四年 生居日本 配月城李氏一九一 七年生</p>	<p>女南喜 남희 癸巳一九五三年 九月八日生</p>					
<p>子基東 見九一〇 生父福煥字秀政 辛酉一九二一年 四月十六日生 大阪工務卒 配鳥川鄭順喜丁卯 一九二七年五月 六日生父一浩</p>	<p>女賢淑 현숙 己酉一九六九年 一月十七日生</p>					
<p>子基龍 見九二〇 字秀經 甲午一九五四年 八月十五日生 配密陽朴貞順甲子 一九五四年五月 二十日生父一鏞</p>	<p>子喆鍾 智忠 丁亥一九四七年 十二月十四日生 配慶洲金宗子庚寅 一九五〇年七月 十二日生父世鐸</p>					
<p>子基有 見九二〇 生父福煥字秀元 甲申一九四四年 七月二十五日生 配密陽朴貞順甲子 一九五四年五月 二十日生父一鏞</p>	<p>子得鍾 득중 壬辰一九五二年 三月二十二日生 配冠陽金壽仕己巳 一九五三年十月 二十三日生父相 玉</p>					
<p>子基東 九 系伯父</p>	<p>女明淑 명숙 丙申一九五六年</p>					

折花
煥樞

福花
煥樞

<p>子基有 見九二〇 生父福煥字秀元 甲申一九四四年 七月二十五日生 配密陽朴貞順甲子 一九五四年五月 二十日生父一鏞</p>	<p>女明成 명성 戊戌一九五八年 二月二十日生</p>					
<p>子基龍 見九二〇 字秀經 甲午一九五四年 八月十五日生 配密陽朴貞順甲子 一九五四年五月 二十日生父一鏞</p>	<p>子後鍾 후중 辛酉</p>					
<p>子基有 九 系仲父</p>	<p>女惠英 혜영 別營</p>					
<p>子基龍 見九二〇 字秀經 甲午一九五四年 八月十五日生 配密陽朴貞順甲子 一九五四年五月 二十日生父一鏞</p>	<p>子韓鍾 한중 甲寅一九七四年 七月四日生</p>					
<p>子基有 九 系仲父</p>	<p>子賢鍾 현중 庚申一九八〇年 十月三日生</p>					
<p>子基龍 見九二〇 字秀經 甲午一九五四年 八月十五日生 配密陽朴貞順甲子 一九五四年五月 二十日生父一鏞</p>	<p>女韓英 한영 別營</p>					

310

千字
煥編

祀宅
煥棟

時宅
煥棟

<p>子基三 見기삼 系叔夫 子基三 見기삼 生父福煥 乙亥一九五九年 十一月十九日生</p>	<p>丙辰一九七七年 十一月十六日生</p>				
<p>子基泰 見기삼 癸巳一九五三年 一月十四日生 配海州英洋淑癸巳 一九五三年九月 二十八日生父命 弟</p>	<p>子晚鍾 見기삼 初名進勉 乙未一 九七九年一月三 十一日生</p>				
<p>子慶泰 見기삼 乙未一九五五年 四月二十八日生 配福田澤子茂戌一 九五八年二月七 日生</p>	<p>子哲鍾 見기삼 初名裕司 庚申一 九八〇年十月十 八日生</p>				
<p>子基福 見기삼 字九三 癸亥一九二三年</p>	<p>子寬鍾 見기삼 初名潤幸 國一九 八一年十一月六 日生</p>				
	<p>子南鍾 見기삼 己丑一九四九年 八月十五日生</p>	<p>子濟均 見기삼 初名允修 甲寅一 九七四年六月二 十七日生</p>			

311

成宅
煥棟

<p>生庚寅一九五〇 年八月十四日卒 墓于大里實山多 不松谷西坐</p>	<p>配慶州鄭賢玉 庚寅 一九五〇年十月 十九日生父宜浩</p>	<p>子濟郡 見기삼 初名承協 一九七 八年三月十六日 生</p>			
<p>子基述 見기삼 系仲父</p>	<p>子雨承 見기삼 庚辰一九四〇年 二月十七日生 配英陽南五山癸未 一九四三年五月 九日生父德秀</p>	<p>子大承 見기삼 癸卯一九六三年 三月二十三日生 癸丑一九七三年 生</p>			
	<p>女銀貞 見기삼 乙巳一九六五年 三月十六日生</p>				
	<p>女香美 見기삼 丁未一九六七年 二月二十六日生</p>				
	<p>女銀美 見기삼 辛亥一九七一年 一月十六日生</p>				
<p>子基述 見기삼 生父時煥字九五</p>	<p>子昌鎔 見기삼 甲辰一九六四年</p>				

312

英宅
煥標

己巳一九二九年 八月十四日生
五月二日生
配 浙江許蘭金丁丑
一九三七年五月 庚子一九六〇年
十二日生 父泰鏡 十月十一日生

女貴姬 引引
女淑子 引引
戊申一九六八年
十一月二十一日
生

女順德 引引
壬子一九七二年
十一月二十一日
生

子基源 引引
壬申一九三二年 庚子一九六〇年
五月二十二日生 五月二十二日生
配 金海金龍寧丙子
一九三七年十二月 辛丑一九六一年
月二十一日生 父 十月二十三日生
萬德 專門大夫

子孟鎬 引引
子義鎬 引引
子慶鎬 引引
癸卯一九六三年
八月二十三日生

子基守 引引
乙亥一九三五年 戊申一九六八年
十一月廿七日生 四月二十日生

子鎮鎬 引引

壽宅
煥標

313

配 金海金春子戊申
一九四三年九月 庚戌一九七〇年
十八日生 父學東 三月二十九日生

子德鎬 引引
女正淑 引引
甲辰一九六四年
四月四日生

女愛英 引引
丙午一九六六年
三月十八日生

子基德 引引
庚辰一九四〇年 庚戌一九七三年
一月二十一日生 一月二十九日生

配 礪山宋餘得丙戌
一九四六年十一月 庚戌一九七〇年
月十八日生 父廣 十月二十三日生
石

女玉珠 引引
女珠賢 引引
丙辰一九七六年
十二月二十六日
生

子基烈 引引
癸巳一九五三年 八月二十三日生
專門大夫
配 月城金洪順

314
 櫛
 椹

子基永 見九六
 丙申一九五六年
 九月十日生
 專門大卒

子基造 見九七
 字聖昭
 辛酉一九二一年
 十月十日生
 配 島川 鄭貞運 壬戌
 一九二二年五月
 十八日生 父淵 瞻

子鍾元 系
 生父基和
 辛卯一九五一年
 一月七日生

子濟憲 列
 癸亥一九八三年
 四月二十八日生

女永姬 列
 戊子一九四八年
 二月二十九日生

夫金性殷
 慶州人

女永淑 列
 辛卯一九五一年
 七月六日生

夫昔士洙
 月城人 子芝賢

女永珠 列
 癸巳一九五三年
 一月一日生

315

子基和 見九七
 字聖久
 丁卯一九二七年
 二月十一日生
 配 密陽朴順玉 戊辰
 一九二八年九月
 十三日生 父石 岩

子鍾元 系
 系伯父
 庚子一九六〇年
 五月二十日生

子鍾萬 系
 庚子一九六〇年
 五月二十日生

女達己 列
 丙戌一九四九年
 二月二日生

夫白千洙

夫李正植
 慶州人 慶熙大學
 院卒 子成 庚辰 辰

女賢淑 列
 丙申一九五六年
 十二月四日生

夫金永郡
 金寧人

女惠英 列
 庚子一九六〇年
 十一月十四日生

女惠晶 列
 庚辰一九七〇年
 十二月三日生

子基薰 <small>引 見九七</small> 壬辰一九五二年 五月十四日生 配密陽朴親子丁酉	水原人子光石仁 諱 女壬順 <small>引 奇</small> 壬辰一九五二年 十二月七日生				
	夫權赫煥 安東人子純國				
	女乙嬌 <small>引 正</small> 乙未一九五五年 三月六日生				
	夫鄭淵燮 尚川人子載起				
	女榮美 <small>引 可</small> 丁酉一九五七年 七月六日生				
	夫金定輝 金海人				
	女慶姬 <small>引 到</small> 癸卯一九六三年 六月十四日生				
	子鍾敬 <small>引 奇</small> 甲子一九八四年 五月二十日生				

子基植 <small>引 見九八</small> 壬戌一九二二年 四月二十二日生 配青松沈甲謙丙子 一九三六年三月 三日生父載壽	一九五七年三月 十八日生父在崇	子元鎬 <small>引 亨</small> 甲辰一九六四年 一月十九日生			
	子元萬 <small>引 可</small> 丙午一九六六年 十二月二十六日 生				
	子洙鎬 <small>引 亨</small> 甲寅一九七四年 十二月二十八日 生				
	女英子 <small>引 外</small> 乙未一九五五年 生				
	夫金仁石 金海人子泰鍾				
	女粉連 <small>引 到</small> 戊戌一九五八年 生				
	夫黃明鎬 平海人				
	子基桓 <small>引 到</small> 系從叔斗煥				

318

鳳宅
煥棟

子基八 見九八
辛未一九三二年
四月二十九日生
配月城李石順丁丑
一九三七年十月
七日生

子德鐘 亨
庚子一九六〇年
一月二十九日生

子鐘寬 亨
丁未一九六七年
四月二十六日生

女花子 卦
壬寅一九六二年
二月十四日生

子基列 見九八
戊寅一九三八年
一月十三日生
配月城金正順丙戌
一九四五年十一
月二十五日生
父春學

子鎮鎬 亨
庚戌一九七〇年
五月一日生

子文鎬 亨
壬子一九七二年
九月一日生

子基凡 見九八
乙亥一九三五年
生
配慶州金貞希丙子
一九三六年十一
月十二日生

子鐘雨 亨
甲辰一九六四年
三月二十九日生

子陽雨 亨
庚戌一九七〇年
八月二十五日生

女羅英 亨
辛丑一九六一年
十月三十日生

斗宇
煥棟

319

子基大 見九八
辛未一九三七年
十月三十日生
配慶州金賢子壬午
一九四二年十一
月六日生父圭河

子濟凡 卦
初名發凡辛亥一
九七二年六月二
日生

女有敬 亨
丁未一九六七年
九月十九日生

子基桓 見九八
生父寬煥
戊辰一九二八年
八月二十七日生
配曲江崔允伊甲戌
一九三四年八月
六日生父成九

子雄鎬 亨
初名熊庚辛卯一
九五一年九月十
九日生
配金海金玉禮甲辰
一九六四年十二
月二十五日生父
萬鎬

子永鎬 亨
甲申一九五四年
九月三日生
配金海金永順甲午
一九五四年一月
二十日生父點鳳

子昌鎬 亨
丁酉一九五七年
八月十二日生

子鍾鎬 亨

子濟奎 卦
見名昇泰辛酉一
九八一年四月二
十一日生

桂字
煥輝

庚子一九六〇年
二月二十六日生
子長鎬 장호

癸卯一九六三年
十二月二十九日生

辛未一九三一年
十二月十五日生
配東萊鄭順子丙子
一九三五年十月
五日生父泳鏞

丁酉一九五七年
十月十日生
專門大卒

庚子一九六〇年
八月七日生
專門大卒

壬寅一九六二年
十月二十八日生

乙亥一九三五年
八月二十九日生
配馬川鄭愛子庚辰
一九四二年四月
二十日生父崇守

子允鎬 윤호

子益鎬 익호

子光鎬 광호

子慶鎬 정호

女美京 미경
癸卯一九六三年
二月二十日生

女香珍 향진

浩宅
煥輝

景宅
煥輝

甲辰一九六四年
八月十七日生
女淑京 수경

丙午一九六六年
五月十二日生

丁未一九六七年
五月二十日生

己酉一九六九年
二月十六日生

辛亥一九七一年
十月二十七日生

辛卯一九五五年
十月二十日生

戊戌一九五八年
九月九日生

戊戌一九八八年
生丙戌一九四六年
五月八日卒墓
浦項市斗湖洞共

子基五 기오

子明鎬 명호

子昌鎬 창호

女晟嬉 성희

子東基 동기

子榮基 영기

子基燮 기협

子延鍾 연중

子戊鍾 오중

子濟協 제협

<p>同墓園 配金海金氏丁未一 九〇七年八月十 八日生丁未一九 六七年七月二十 三日卒墓公墓園</p> <p>國</p>	<p>字戊生 辛巳一九四一年 七月十三日生己 未一九七九年十 一月十一日卒火 葬</p> <p>配原州宋姬淑壬午 一九四一年一月 十七日生父道理</p>	<p>癸丑一九七三年 五月十二日生</p> <p>子濟穆 訓亨 甲寅一九七四年 五月十三日生</p> <p>女潤玉 亨亨 庚子一九六〇年 六月二十二日生</p> <p>矣金光勳 金海人</p> <p>女泰英 訓亨 乙巳一九六五年 二月十九日生</p> <p>女泰順 訓亨 庚戌一九七〇年 二月十七日生</p> <p>女永粉 亨亨 戊辰一九二八年 二月二十九日生</p> <p>矣朴炳旭 月城人子永鎮 載永</p> <p>女連環 亨亨 丁丑一九三七年 生</p>				
----------------------------------------------------------------------------------	----------------------------------------------------------------------------------------------------------	----------------------------------------------------------------------------------------------------------------------------------------------------------------------------------------------------------------------------------------------------------------------------------------------------------------------------------------------------------------	--	--	--	--

<p>子基出 見三書 癸丑一九一三年 生</p> <p>配密陽朴氏甲子一 九二四年生父再 先</p> <p>子基碩 見三書 字現甫 丙寅一九二六年 七月十九日生 癸亥一九八三年 十二月十日卒墓 鳴安前山引谷 坐</p> <p>配金海金武建戊辰 一九二八年十月 二十六日生父原 三</p>	<p>矣崔富源 慶州人子警澤 榮達</p> <p>子永鎬 亨亨 辛巳一九四一年 生</p> <p>子周鎬 亨亨 庚子一九六〇年 生</p> <p>子天鎬 利亨 戊子一九四八年 四月十日生</p> <p>子泰鎬 訓亨 庚寅一九五〇年 十一月七日生</p> <p>子大鎬 訓亨 丁酉一九五七年 七月四日生</p>	<p>子成柱 利亨 辛酉一九八二年 十月二十八日生</p> <p>女雪花 利亨 庚申一九七九年 八月十五日生</p> <p>子成睦 利亨 戊午一九七八年 十月十三日生</p> <p>女成姬 利亨 辛酉一九八二年 十一月二十一日 生</p>				
-----------------------------------------------------------------------------------------------------------------------------------------------------------------------------------------------------------------------	------------------------------------------------------------------------------------------------------------------------------------------------------------------------------------------------------------------------------------------------------	-----------------------------------------------------------------------------------------------------------------------------------------------------------------------------------------	--	--	--	--

<p>子基栢 見引 卍 字基周 庚午一九三〇年 六月十三日生 配 達城徐蓮子甲戌 一九三四年九月 十八日生 戌申一 九七八年六月二 十二日 父鐸 繼</p>	<p>子昌鎬 尙 尙 甲辰一九六四年 十二月十七日生 高麗大在學</p>						
	<p>女草田 尙 尙 甲午一九五四年 一月二十一日生</p>						
	<p>子仲鎬 尙 尙 壬寅一九六二年 四月十二日生</p>						
	<p>子益大 引 尙 癸卯一九六三年 八月十二日生</p>						
	<p>子益昌 引 尙 丙午一九六六年 五月二十三日生</p>						
	<p>子益興 引 尙 己酉一九六九年 九月七日生</p>						
	<p>女舜惠 尙 尙 丁酉一九五七年 八月十四日生</p>						
	<p>女舜喜 尙 尙 戊戌一九五八年 十二月二十一日</p>						

<p>子基律 見引 卍 字基樂 丁卯一九二七年</p>	<p>女奉久 尙 尙 壬寅一九六一年 三月十四日生</p>						
<p>子基福 見引 卍 戊寅一九三八年 生 配 月城李氏丁丑一 九三七年 生</p>	<p>子昌丸 尙 尙 庚申一九七〇年 生</p>						
	<p>女惠善 尙 尙 丁未一九六七年 生</p>						
<p>子基汶 見引 卍 庚辰一九四〇年 生 配 念州李氏 庚辰一九四〇年 生</p>	<p>女惠英 尙 尙 乙卯一九七四年 生</p>						
	<p>女惠貞 尙 尙 壬子一九七七年 生</p>						
<p>子基翼 見引 卍 甲午一九五四年 十二月十日 生 配 密陽朴俊善己亥 一九五九年十一 月十二日 生</p>							
<p>子基昊 見引 卍</p>							

普宅
326
燦根

子基文 見引 子鍾 見引
 丁酉一九五七年 十二月十二日生
 丁未一九〇七年 生父基云庚戌一
 生庚寅一九五〇 九七〇年六月二
 年辛酉 十五日生
 配月城金氏戊申一 九〇八年生申申
 一九四四年七月 三日卒墓柳溪里
 共同山

子基云 見引 子承鉉 見引
 字永出 辛丑一九六一年
 戌午一九一八年 九月十日生
 一月二日生 子一鍾 系伯父
 配全州姜氏戊辰二 月十五日生

子基春 見引 子相鍾 見引
 甲子一九二四年 乙未一九五五年
 生 生
 配南陽洪氏甲戌一 九三四年生

子基出 見引 子承鍾 見引
 庚午一九三〇年 乙巳一九六五年
 十一月十日生 十二月四日生
 配開城王連順癸酉 一九三三年四月 四日生

普宅
燦根

子基春 見引 子鍾泰 見引
 辛未一九三一年 生父基伯
 生甲寅一九七四 年三月二十六日
 卒墓下大里前山
 配清州韓氏

子基伯 見引 子鍾泰 見引
 丁丑一九三七年 系伯父
 生 子鍾九 見引
 配達城曩氏 丙辰一九七六年

子基松 見引 子鍾光 見引
 系叔父允燦 乙卯一九七五年
 生父見燦 十二月二十三日
 辛巳一九四一年 生
 六月二十五日生
 配月城金氏父得龍

子基重 見引 子鍾碩 見引
 丙寅一九二六年 戊午一九七八年
 生 五月十二日生

子基本 見引 子鍾訓 見引
 癸巳一九五三年 生
 子鍾晉 見引

普宅
燦根

普宅
燦根

普宅
燦根
327

328

仁宅
煥棟

配 藍陽朴氏
子 鍾城 壽信
生
子 基千 引壽
見 吳
丙子一九三六年 癸卯一九六三年
十二月九日生 八月二十八日生
配 月城李氏 辛巳一
九四一年二月二
日生 父 癸出 乙巳一九六五年
十月二十日生
子 優鍾 壽
子 文鍾 壽
己酉一九六九年
十二月二日生
女 惠英 壽
甲寅一九七四年
十二月二十二日
生
子 基仲 引壽
見 吳
己卯一九三九年 庚申一九八〇年
十二月六日生 二月二十二日生
配 茂安朴氏 己丑一
九四九年八月十
七日生 父 福 洛 乙卯一九七五年
七月十九日生
女 瑛英 壽
丁巳一九七七年
十月十日生

仁宅
煥棟

329

義宅
煥棟

子 基出 引壽
見 吳
丙子一九三六年 己亥一九五九年
七月二十三日生 十一月十八日生
配 平海黃氏 甲戌九
月十九日生 父 福 萬 大 辛
子 鍾訓 壽
癸卯一九六三年
十月七日生
子 鍾涉 壽
乙巳一九六五年
九月二十八日生
子 鍾泰 壽
女 憲淑 壽
丁未一九六七年
九月十日生
女 憲味 壽
己酉一九六九年
八月二日生
子 相基 壽
系 叔 父
子 系 相基 引壽
見 吳
辛巳一九四一年 丁酉一九五七年
九月六日生 生 初名 龍 大
配 月城崔氏 庚寅一
九五〇年 女 銀貞 壽
乙未一九五五年生

龍宅
煥華

330

子基永 見元
丁酉一九五七年
十月八日生

子光皓 見元
癸卯一九六三年
十月十四日生

東宅
煥華

子基政 見元
丁酉一九五七年
十二月二十日生

子基澈 見元
壬寅一九六二年
七月十五日生

東宅
煥華

子基鎬 見元
字三辰
庚辰一九四〇年
十二月十五日生

配月城崔美子乙酉
一九四五年十一月
十二月十二日生
父福萬

子鍾元 香副
丁未一九六七年
十一月二十六日生

子鍾潤 香翁
壬子一九七二年
二月十六日生

女連美 香副
己酉一九六九年
一月八日生

子基圓 見元
戊子一九四八年

子鍾賢 香副
戊午一九七八年

樂宅
煥運

331

九月二十三日生
配金海李末南癸巳
一九五三年五月
七日生

子基運 見元
辛卯一九五一年
七月二日生

配月城崔氏乙未
一九五三年八月十
八日生

子基碩 見元
壬寅一九六二年
六月十一日生

子基富 見元
壬辰一九五一年
八月十六日生

配星州李氏甲午
一九五四年十一月
三日生
父壽根

子基太 見元
承叔父煥

子基奉 見元
戊戌一九五八年
十二月二十日生

一月十七日生
子鍾熙 香副
己未一九七九年
九月七日生

女那英 香副
己未一九七九年
十月一日生

女水英 香副
庚申一九八〇年
十一月四日生

子慶鐘 香副
丁巳一九七七年
七月七日生

女貞美 香副
戊午一九七八年
八月十日生

332

果宅 錄選

周孝 雙植

配月城李順良戌戌 一九五八年三月 九日生父期雨 子 基太 見二六 生父榮煥 甲午一九五四年 七月二十日生 配月城崔氏父正睦 子 載璟 見二七 字相達 丙辰一九一六年 十一月十四日生 庚申一九八〇年 十一月十五日卒 墓崇山鄒鐵馬面 基督教聯合墓地 配清州韓德夏丙寅 一九二六年七月 六日生父實報 子 善伊 見二八 庚申一九八〇年 八月十六日生 子 璵培 見二九 丙申一九五六年 三月五日生 子 璵宇 見三〇 丁酉一九五七年 八月二十五日生 子 璵敏 見三一 辛丑一九六一年 九月十一日生 女 璵珠 見三二 庚寅一九五〇年 九月九日生 女 璵林 見三三 癸巳一九五三年 在鎬 人子尚鎬 川 永					
----------------------------------------------------------------------------------------------------------------------------------------------------------------------------------------------------------------------------------------------------------------------------------------------------------------------------------------------------------------------------------------------------------------------------------------------------------------------------------	--	--	--	--	--

333

十一月二十七日 生 子 載洙 見二六 己未一九一九年 十月九日生 配昌原黃福九辛未 一九三一年六月 四日生父萬祥 子 英鎮 見二七 癸卯一九六三年 六月三日生 子 現鎮 見二八 庚戌一九七〇年 五月二十五日生 女 峯主 見二九 庚子一九六〇年 十二月七日生 女 富子 見三〇 丙午一九六六年 五月十三日生 女 忠子 見三一 庚寅一九五〇年 六月十四日生 女 明子 見三二 癸巳一九五五年 六月二十四日生 人子英圭					
-----------------------------------------------------------------------------------------------------------------------------------------------------------------------------------------------------------------------------------------------------------------------------------------------------------------------------------------------	--	--	--	--	--

336

大韓生藥開發協
會永川郡組會長
配 昌寧成南垣苦巴
一九四一年五月
二十八日生父基
錕

女貴玉 刊
丁未一九六七年
三月二日生

女美玉 可
己酉一九六九年
十月二十二日生

女貞惠 智
戶籍名秀美乙卯
一九七五年十一
月十七日生

子鍾達 智
見二三
癸未一九四三年
十一月五日生

配 昌寧曹潤泰丁亥
一九四七年二月
二十九日生父壽
相

子喆鎬 智
壬子一九七二年
五月二十九日生

女愛羅 洲
丙午一九六三年
八月十二日生

女美羅 可
戊申一九六八年
五月十六日生

子正達 智
見二三
丙戌一九四六年
五月二十八日生

配 杞溪俞玉裕丙戌
一九四六年七月
十四日生父賢方

子元鎬 智
辛亥一九七一年
三月十四日生

子相鎬 智
癸丑一九七三年

順快
榮植

337

十月二十七日生

子凡俊 智
丙辰一九七六年
五月十八日生

子載光 智
見二三
壬辰一九五二年
五月十二日生

配 金海金番三丁酉
一九五七年十月
二十三日生父贊
鳳

子在海 智
見二三
辛卯一九五一年
十二月二十日生

配 濟州高氏壬辰一
九五二年三月三
十日生

子俊鎬 智
丙辰一九七六年
十一月二十九日
生

女蓮花 智
庚申一九八〇年
十月二十六日生

子暢鎬 智
壬子一九七二年
十月十五日生

女鉉淑 智
癸丑一九七三年
九月十四日生

女景伊 智
丁巳一九七七年
三月七日生

女榮蘭 智
己未一九七九年
四月十八日生

子在和 智
見二四

336

大韓生藥開發協
會永川郡組會長
配 昌寧成南垣苦巴
一九四一年五月
二十八日生父基
錕

女貴玉 刊邑
丁未一九六七年
三月二日生

女美玉 司邑
己酉一九六九年
十月二十二日生

女貞惠 智湖
戶籍名秀美乙卯
一九七五年十一
月十七日生

子鍾達 香亭
見二三
癸未一九四三年
十一月五日生

配 昌寧曹淵泰丁亥
一九四七年二月
二十九日生父壽
相

子喆鎬 智亭
壬子一九七二年
五月二十九日生

女愛羅 洲社
丙午一九六三年
八月十二日生

女美羅 司社
戊申一九六八年
五月十六日生

子正達 智亭
見二三
丙戌一九四六年
五月二十八日生

配 杞溪崔玉裕丙戌
一九四六年七月
十四日生父慶方

子元鎬 智亭
辛亥一九七一年
三月十四日生

子相鎬 智亭
癸丑一九七三年

順快
榮植

337

十月二十七日生

子凡俊 智亭
丙辰一九七六年
五月十八日生

子載光 智亭
見二三
壬辰一九五二年
五月十二日生

配 金海金番三丁酉
一九五七年十月
二十三日生父贊
鳳

子在海 智亭
見二三
辛卯一九五一年
十二月二十日生

配 濟州高氏壬辰一
九五二年三月三
十日生

子俊鎬 智亭
丙辰一九七六年
十一月二十九日
生

女蓮花 智亭
庚申一九八〇年
十月二十六日生

子暢鎬 智亭
壬子一九七二年
十月十五日生

女鉉淑 智亭
癸丑一九七三年
九月十四日生

女景伊 智亭
丁巳一九七七年
三月七日生

女榮蘭 智亭
己未一九七九年
四月十八日生

子在和 智亭
見二四

338

丁酉一九五七年
七月二十二日生
配 蓬年秋氏壬寅一
九六二年二月二
十八日生

子在根 列二
見二四

甲辰一九六四年
二月二十八日生

子在五 列立
見二四

丁未一九六七年
四月二十七日生

子在周 列奇
見二四

庚寅一九五〇年
九月十七日生
配 陽川陳氏辛卯一
九五二年二月二
十七日生

子鉉鎮 列列

辛亥一九七二年
五月二十日生

子正鎮 列列

甲寅一九七四年
五月八日生

女賢貞 列列

庚申一九八〇年
三月二十三日生

子在潤 列名
見二四

癸卯一九六五年
一月七日生

子在烈 列明
見二四

乙巳一九六五年

且快
雙植

完快
雙植

八月二十九日生
子在元 列列
見二四

庚子一九六〇年
八月二十七日生

配 金海金氏庚子一
九六〇年六月十
六日生父成基

子明珍 列列

辛酉一九八一年
二月十八日生

子在奉 列名
見二五

壬寅一九六二年
七月十六日生

子在榮 列明
見二五

丙午一九六六年
三月二十日生

子在沐 列名
見二五

庚戌一九七〇年
二月十八日生

子在均 列守
見二五

甲午一九五四年
十二月三十日生

配 金海金氏乙未一
九五五年五月六
日生

子鉉三 列心

庚申一九八〇年
四月十九日生

子鉉男

辛酉一九八一年
七月七日生

永而
雙植

339

子在鉉 列心
見二五

壬寅一九六二年
五月八日生

340

永元
發福

子在喆 見二五
乙巳一九六五年
一月三日生

子在天 見二五
壬午一九七二年
二月二日生

子載千 見二六
庚寅一九五〇年
八月二十八日生
配 遠城襄銀姬丙申
一九五六年一月
十日生父應奎

女佑善 見二六
庚申一九八〇年
八月三日生

子潤千 見二六
癸巳一九五三年
二月二十五日生
配 青松沈仁順丁酉
一九五七年二月
二十八日生父再

子朱鎬 見二六
甲子一九八四年
一月二十五日生

子泰千 見二六
丙申一九五六年
九月二日生

配 潘南朴庚姬庚子
一九六〇年十二
月十四日生父中
鎬

泰發
發福

341

子載澤 見二七
字稼和
戊午一九一八年
八月十五日生
配 月城金孫禮辛酉
一九二一年十月
十九日生父甲連

子文鎔 見二七
字應瑞
辛巳一九四一年
八月二十五日生

子相哲 見二七
庚戌一九七〇年
六月二十三日生

配 玉山金花子辛巳
一九四一年六月
十九日生

女精美 見二七
丙午一九六七年
十一月十日生

子武鎔 見二七
字耕瑞
己丑一九四九年
七月十一日生

子相雲 見二七
辛酉一九八一年
一月二十七日生

配 錦城金斗里乙未
一九五五年二月
二十七日生
父德泰

女真美 見二七
己未一九七九年
一月十二日生

子顯鎔 見二七
字文瑞
壬辰一九五二年
十二月一日生

女孝貞 見二七
己未一九七九年
二月二十七日生

配 陝川李景五乙未
一九五五年六月
六日生
父斗玄

子閔鎔 見二七
字雲瑞
丁酉一九五七年
八月二十日生

子晉鎔 <small>列考</small> 字元瑞 辛丑一九六一年 七月二十四日生					
子俊鎔 <small>列考</small> 字鄭瑞 癸卯一九六三年 四月二十五日生					
女花子 <small>列考</small> 癸未一九四三年 三月四日生					
夫曹沫達 <small>列考</small> 昌寧人 子警俊 徽俊					
女花玉 <small>列考</small> 丁亥一九四七年 二月一日生					
夫李泰輓 <small>列考</small> 星州人 子相燁 文舉					
女蓮玉 <small>列考</small> 乙未一九五三年 六月十八日生					
夫曹鉉直					

子載碩 <small>列考</small> 字榮八 丁卯一九二七年 一月十六日生	子采鐘 <small>列考</small> 字聖久 己亥一九五九年 四月二十八日生				
己酉一九六九年 五月三日葬墓大	子字鎮 <small>列考</small> 甲辰一九六四年 十一月十八日生				
配 月城李粉香 辛未 一九三一年四月 五日生	女姬淑 <small>列考</small> 壬辰一九五二年 七月十日生				
	夫張相得 <small>列考</small> 仁同人 子秉烈				
	女順姬 <small>列考</small> 癸巳一九五三年 十二月十八日生				
	夫洪潤坤 <small>列考</small> 咸安人				
	女貞蘭 <small>列考</small> 丁酉一九五七年 八月十五日生				
	女英姬 <small>列考</small> 壬寅一九六二年 十月五日生				

斗 從 變 根

344

李 用 燮 植

子載潤 州名
見二六
丙申一九五六年
十二月二十一日
生

配金州李氏父銘岳

子載錫 州名
見二六
辛亥一九七一年
二月二日生

子載鳳 州名
見二六
字燮 號麗堂
庚寅一九九〇年
三月二十五日生

癸卯一九六三年
一月八日卒 葬義
城 飛鳳山 麓 戊坐

配 鹿山 林院 州 乙酉
一八八五年六月
二日生 戊午一九

七八年一月八日
卒 葬 青丘 公園 亥
坐

子圭鎬 州名
見二六
生戌一九八二年
一月二十一日
生

子泰鎬 州名
甲辰一九〇四年
十二月十七日生

丙申一九五六年
十月六日卒 葬 外
身 志 愛 里 子 坐

配 雞州 林莊 順 辛 亥
一九一一年 月
日生 戊寅一九

三八年九月十二
日 卒 葬 飛 鳳 山 壬
坐 父 鐘 吉

配 安東 金 又 錫 壬 戌
一九二二年十二
月十日 生 父 壽 球

子洪守 喜 介
庚午一九三〇年
六月十九日生

配 昌寧 曹 圭 順 丙 子
一九三六年十二
月二十六日 生 父

翼 煥

子源 州
號 講 名 洪 國 庚 辰
一九四〇年八月
三十日生

配 金州 崔 貞 姬 甲 申

子佑根 州 乙
辛丑一九六一年
二月二十一日
生

女素英 生 丙
癸卯一九六三年
二月十五日生

女熙英 引 丙
乙巳一九六五年
十月四日生

女周英 齊 丙
庚戌一九七〇年
二月二十八日生

子明根 明 乙
乙酉一九六九年
三月一日生

女京民 引 乙

345

一九四四年二月
十一日生 父 圭 璣

子洪普 喜 乙
壬辰一九五二年
二月二十三日
生

配 江華 崔 允 禮 乙 未
一九五五年五月
十六日生 父 相 烈

女涇 乙
癸酉一九三三年
十月十五日生

夫李煥植
墨山人 戊辰 生
子在 冕 莊 柳

女澹 引
甲申一九四四年
六月二十六日
生

女潤 乙
丙戌一九四六年
七月四日生

夫金大植
慶州人 子 亨 仲

女溪 州
己丑二月七日
生

辛亥一九七一年
四月三日
生

女孝珍 喜 丙
辛酉一九八一年
六月二十五日
生

女有珍 引 丙
壬戌一九八二年
七月九日生

<p>子碩鎬 尙立 癸丑一九二三年 一月二日生 庚申一九八〇年 十二月二十六日配 辛丑金山 廣州安泰橋父德 珠</p>	<p>女洪任 尙立 癸巳一九五三年 十二月七日生</p> <p>夫柳煌彬 文化人字亨坤</p> <p>女洪子 尙才 己未一九五五年 十月十三日生</p> <p>子涑 尙 舊講名洪灃丁丑 一九三七年六月 十日生 慶州崔氏</p> <p>子洛 尙 舊講名洪福丁亥 一九四七年十月 十三日生</p> <p>子濟 刑 舊講名洪睦庚寅 一九五〇年五月 十日生</p> <p>子湜 尙 舊講名洪德癸巳</p>	<p>子在根 尙立</p>			
---------------------------------------------------------------------------------------------------------------------------------------------------------------	-------------------------------------------------------------------------------------------------------------------------------------------------------------------------------------------------------------------------------------------------------------------------------------------------------------------------------------------------------------------------------------------------------------------------------------------------------------------------	----------------------	--	--	--

<p>子昌鎬 尙立 乙卯一九一五年 十一月二十九日 生 配晉州姜文淑甲子 一九二四年四月 二十五日生父昌 榮</p> <p>子德鎬 尙立 舊講名致鎬戊辰 一九二八年七月 十一日生</p>	<p>女湏 尙 一九五三年七月 五日生</p> <p>夫玉基錫 尙寧人</p> <p>女涅 尙 辛巳生</p> <p>夫權龍植 安東人</p> <p>女海 刑</p> <p>子洪日 尙立 己丑一九四九年 三月十三日生 配慶州金禮煥己丑 一九四九年四月 三日生父東華</p> <p>女洺 尙 丙戌二月十七日 生</p> <p>夫柳文植 嶺山人子嶺碩 嶺圭</p> <p>子洪烈 尙立 丙申一九五六年 一月二十五日生</p>	<p>子珉析 尙立 己未一九七九年 四月十二日生</p>			
-----------------------------------------------------------------------------------------------------------------------------------------------------------------------------------------------------------------------------------------------	--------------------------------------------------------------------------------------------------------------------------------------------------------------------------------------------------------------------------------------------------------------------------------------------------------------------------------------------------------------------------------------------------------------------------------------------------------------------------------------	---------------------------------------------------------------	--	--	--

二十五世 二十六世 二十七世 二十八世 二十九世 三十世 三十一世

<p>子載萬 州見 二五</p> <p>字洵瑞 己酉一九〇九年三月十六日生 配月城崔氏父琪永</p>	<p>女再 州</p> <p>己酉一九〇九年一月八日生</p>	<p>女江 沔</p> <p>生寅一九六五年九月二十三日生</p>	<p>女調 齊</p> <p>配永川花營甲戌 一九三四年十一月二十七日生 庚子一九六〇年三月二十三日生</p>	
	<p>夫金鎮夏 咸昌人丁未生</p>	<p>夫李燁 永川人子時燮時 俊時九</p>		
	<p>女順伊 奇</p> <p>甲子一九二四年四月二十九日生</p>			
	<p>子鍾福 香阜</p> <p>甲午一九五四年四月二日生 配月城金順卿乙未 一九五五年十二月二十三日生 光文</p>	<p>子洪一 香阜</p> <p>辛酉一九八一年二月二十九日生</p>		

<p>子載達 州見 三五</p> <p>字慕端 己未一九一九年十一月十四日生 配慶州崔氏丙寅一九二六年十月十二日生 父海周</p>	<p>女英順 營</p> <p>庚辰二月二十五日生</p>		
	<p>夫李琪學 子相大</p>		
	<p>女榮美 營</p>		
	<p>夫成榮鶴 昌寧人子珍燮</p>		
	<p>子鍾根 香阜</p> <p>辛卯一九五一年二月九日生 配羅州林宗順辛卯一九五一年八月十三日生 父臺澤</p>	<p>女洪珠 香六</p> <p>丁巳一九七七年十二月二十八日生</p>	
	<p>子鍾植 香阜</p> <p>己亥一九五九年二月一日生</p>		
	<p>女文禮 昌</p> <p>丙辰八月十九日生</p>		
	<p>夫韓鍾九 清州人子東佑 昌元</p>		
	<p>女文壽 昌元</p>		

弘文館(홍문관) : 세종 9년에 창설되었으며 경저(經提)과 문관(文翰)을 다루고 양의 고문에 응하는 관청으로서 옥당(玉堂), 옥서(玉書), 영각(凝閣), 서서원(瑞書院), 정연각(靜燕閣)이라고도 하는데 그 관직은 다음과 같다. 영사(領事)의정이 점임함, 대제학(大提學), 제학(提學), 부제학(副提學), 직제학(直提學), 전관(典翰), 응교(應敎), 부응교(副應敎), 교리(敎理), 부교리(副敎理), 수찬(修撰), 부수찬(副修撰), 박사(博士), 저작(著作) 정자(正字).

奎文館(예문관) : 태조 원년에 창설하였는데 여기서는 양묘(養苗)를 받들어 글을 짓고 문함을 다루는 관청으로서 원봉정(元鳳亭), 사림원(詞林院), 문관성(文翰省), 한림원(翰林院)이라고도 한다. 예문관의 관직은 다음과 같다. 영사(領事)의정이 점임함, 대제학(大提學), 제학(提學), 직제학(直提學), 응교(應敎), 복교(奉敎), 태교(待敎), 검열(檢閱).

世子侍講院(세자시강원) : 태조 원년에 창설 하였는데 여기는 세자 즉 동승(東宮)에 대한 시강(侍講)으로서(禮部시강)을 맡아 주관하는 관청으로서 암사부(隱事院), 징원당(澄源堂), 춘방(春坊), 박사(曹諱), 갑관(甲觀)으로 불리우고 있는데 그 관직은 다음과 같다.

사(師)의정이 점임함, 부(傅)의, 우의정이 점임함, 이사(貳師)의정이 점임함, 좌비격(左賓客), 우비격(右賓客), 좌부비격(左副賓客), 우부비격(右副賓客), 찬선(贊善), 부덕(輔德), 점보(兼輔德), 진선

(進善), 원선(筮善), 점필선(兼弼善), 문관(文學), 겸문관(兼文學), 사서(司書), 겸사서(兼司書), 설서(說書), 겸설서(兼說書), 자의(諮議).

世孫講書院(세손강서원) : 태조 원년에 창설하여 세손(世孫) 임금의 손자의 교육을 가르치는 관청으로서 그 관직은 다음과 같다.

사부(師傅), 좌수선(左誦善), 우수선(右誦善), 좌이선(左翊善), 우이선(右翊善), 좌권독(左勤讀), 우권독(右勤讀), 우찬독(右贊讀).

成均館(성균관) : 태조 7년에 창설하였으며 우정(儒生)인 비(比)들의 교육과 향려를 시키는 관청으로서 대학(大學) 즉학(國學), 국가(國子)라고도 한다. 여기의 관직은 지사(知事), 동지사(同知事), 대사성(大司成), 제수(祭酒), 사성(司成), 사예(司藝), 사염(司筵), 직강(直講), 전직(典範), 박사(博士), 학정(學正), 학부(學錄), 학유(學諭).

尚瑞院(상서원) : 태조 원년에 창설하여 임금이 옥패(玉璽), 부패(符牌), 권부(節鉞)등을 관장하나 지인방(知印房), 정방(政房), 함자방(劄子房), 부보방(符寶房)이라고도 한다. 그리고 그 관직은 다음과 같다. 정(正), 판관(判官), 직장(直長), 부직장(副直長).

春秋館(춘추관) : 태조 원년에 창설 되었으며 기록 문서를 관리하는 동시에 정초(正抄) 사기(史記)에 대한 기록을 관리하는 관청으로서 사관(史館)이라고도 하는데 여기의 관직은 영사(領事)의정이 점임함, 감사(監事)

의정이 점임함, 지사(知事), 동지사(同知事), 수찬관(修撰官), 편수관(編修官), 기주관(記注官), 기사관(記事官).

承天院(승무원) : 다른 나라와 외교문서를 관리하는 관청으로서 괴관(槐館)이라고도 하며 태종 10년에 창설되었는데 여기 관직으로는 판교(判校), 참교(參校), 교감(校勘), 교리(敎理), 교검(校檢), 박사(博士), 저작(著作), 정자(正字), 부정자(副正字).

通禮院(통례원) : 태조 원년에 창설하였으며 즉하(朝賀), 제사(祭祀), 친왕(親王) 임금을 회견함(會見) 등 사무를 관리하는 바 사면부(司親事), 통례문(通禮門), 함문(闕門), 중문(中門), 홍학(鴻臚)이라고도 부른다. 여기의 관직은 좌통례(左通禮), 우통례(右通禮), 상례(相禮), 봉례(奉禮), 친의(賓儀), 인의(引儀), 겸인의(兼引儀), 가인의(假引儀).

奉常寺(봉상시) : 제사와 회덕, 시호(謚號)등 을관장하는 관청으로서 태조 원년에 창설하였고 전사서(典祀書), 대상시(大常寺), 전의서(典禮署)라고도 한다.

정(正), 부정(副正), 첨정(僉正), 판관(判官), 주부(主簿), 직장(直長), 봉사(奉事), 부봉사(副奉事), 참봉(參奉).

宗簿寺(종부시) : 태조 원년에 창설되어 녹관(錄管)과 종실에 대한 사무, 양식의 종류 등을 조사 연구하는 기관인 대종정승(殿中丞), 종정서(宗正寺)라고도 하는데 그 관직은 정(正), 첨정(僉正), 주부(主簿), 직장(直長).

司饗院(사옹원) : 임금의 식사, 즉 어찬(御膳)과 대궐인의 음식등을 만드는 기관으로서 태조 원년에 창설하여 상식(尚食), 사찬(司膳), 즉원(廚院)이라고도 하는데 여기의 관직은 전(正), 제거(提舉), 제검(提檢), 첨정(僉正), 판관(判官), 주부(主簿), 직장(直長), 봉사(奉事), 참봉(參奉).

內醫院(내의원) : 태조 원년에 창설하였는데 대궐의 약과 좌제를 다루는 기관으로서 상약(尚藥), 장의(掌醫), 봉의(奉醫), 상의(尙醫), 상주(尙局)이라고도 부르며 약방(藥房) 그 관청으로는 전(正), 첨정(僉正), 판관(判官), 주부(主簿), 직장(直長), 봉사(奉事), 부봉사(副奉事), 참봉(參奉).

尚衣院(상의원) : 어의(御衣)와 궁내 옷감 등을 관장하는 기관으로 태조 원년에 창설하였는데 장부(掌服), 증상(中尚), 공조(供造), 상방(尙方)이라고도 부른다. 그 소속 관직은 정(正), 첨정(僉正), 별파(別提), 판관(判官), 주부(主簿), 별제(別提), 직장(直長).

司樞寺(사부시) : 태조 원년에 창설되었는데 가마와 말에 대한 행정을 맡은 관청으로서 승부(乘府), 대부(大僕)등 이므로 부른다. 여기의 관직으로는 정(正), 부정(副正), 첨정(僉正), 판관(判官), 주부(主簿).

軍器寺(군기시) : 태종 14년에 군기감(軍器監)을 고친 이 불음으로서 명기에 대한 행정을 맡은 관청인데 여기에 소속된 관직은 정(正), 부정(副正), 첨정(僉正), 별파(別提), 판관(判官), 별제(別提), 주부(主簿), 직장(直長).

부사(奉事), 부봉사(副奉事), 참봉(參奉).
 內寮寺(내자사) : 태조 원년에 창설된 궁내의 술, 간장, 기
 말, 쌀, 쌀, 간지 등 사물을 맡는 관청으로서 대관(大
 官), 선관(膳官)이라고도 하는데 그 소속 관직은 정(正)
 부정(副正)·정정(金正), 판관(判官), 주부(主簿), 직장
 (直長), 봉사(奉事).
 內膳寺(내침시) : 이 관청에서는 각전(各殿)과 각궁(各宮)에
 음식물을 제법과 기를, 초, 소(素膳)를 맡아 보고 또한
 그림이상의 관원에게 음식주는 일과 양보, 여진(女眞)·
 만주(滿洲) 등에 음식, 옷감, 절을 주는 일을 관장하며 덕전
 고(德泉庫)라고도 부른다. 여기의 관직은 정(正), 부정
 (副正), 정정(金正), 판관(判官), 주부(主簿), 직장(直
 長), 봉사(奉事).
 司膳寺(사도시) : 태조 원년에 창설된 관청으로서 쌀과 간장
 제자 등을 맡아 보는데 비용사(備用寺), 오물고(料物
 庫), 금출고(供出庫)라고도 한다. 그 소속 관직은 정
 (正), 부정(副正), 정정(金正), 판관(判官), 주부(主
 簿), 직장(直長).
 軍府監(군자간) : 태조 원년에 창설된 군수(軍需)물자에 관
 한 일을 맡아보는 관청으로서 물장성(物藏省), 보청성
 (寶淸省), 소부감(小府監)이라고도 부른다. 여기의 관직
 은 정(正), 부정(副正), 정정(金正), 판관(判官), 주부
 (主簿), 직장(直長), 봉사(奉事), 부봉사(副奉事), 참
 봉(參奉).
 用監(제용관) : 잡저서(雜職署)라고도 부르는 이 관청은도

시, 마포, 나시, 등등을 속직을 맡아보고 또한 관직에
 관한 일을 주관하는데 그 관직은 정(正), 부정(副正),
 정정(金正), 판관(判官), 주부(主簿), 직장(直長), 봉사
 (奉事), 부봉사(副奉事), 참봉(參奉).
 繕用監(선용감) : 여기서 는 토목(土木)과 영전(營造)에 관한
 일을 맡아 보는데 그 관직은 정(正), 부정(副正), 정
 정(金正), 판관(判官), 주부(主簿), 직장(直長), 봉사
 (奉事), 부봉사(副奉事), 참봉(參奉), 감역관(監役官),
 가감역관(假監役官).
 司律監(사제관) : 사전(司律), 부전(部律)이라고도 부르는데
 관청을 생선, 고기, 소금, 예나누에 관한 것을 맡아
 보는데 여기 관청으로서 는 정(正), 부정(副正), 정정
 (金正), 주부(主簿), 직장(直長), 봉사(奉事), 참봉(參
 奉).
 掌樂院(장악원) : 태조 원년에 창설되어 음악에 관한 일을 맡
 아 보는데 성음서(聲音署), 대악감(大樂監), 전악사(典
 樂署), 아악사(雅樂署)라고도 부른다. 여기 관청으로서
 는 정(正), 정정(金正), 주부(主簿), 전악(典樂), 부전
 악(副典樂), 직률(典律), 부직률(副典律), 직장(直長)
 직음(典音), 부직음(副典音), 전정(典聲), 부전정(副典
 聲).
 觀象監(관상감) : 태조 원년에 창설되었으며, 천문(天文),
 천력, 기복, 누각(漏刻)·시계(時辰)는 일(日)등을 맡아 보는데
 누각서(漏刻署), 태부서(太卜署), 태사주(太史局), 사
 천위(司天署), 관후서(觀候署), 서음감(書監監)이라고

도 부른다. 소속 관직은 다음과 같다.
 영사(領事) : 영의정이 겸임함, 정(正), 부정(副正), 정
 정(金正), 판관(判官), 주부(主簿), 천문학교수(天文學
 教授), 지리학교수(地理學教授), 천문학합교수(天文學
 兼教授), 지리학합교수(地理學兼教授), 명과합교수
 (命課學兼教授), 직장(直長), 봉사(奉事), 부봉사(副奉
 事), 천문학훈도(天文學訓導), 지리학훈도(地理學訓導)
 명과합훈도(命課學訓導), 참봉(參奉).
 典醫監(의의원) : 의술과 약에 관한 일을 맡아보는데 약올리
 곁에 문급하고 일반에게 주는 일들을 주관하는데 태의
 감(太醫監), 사의사(司醫署)라고도 한다. 그 소속 관직
 으로는 정(正), 부정(副正), 정정(金正), 판관(判官),
 주부(主簿), 의학교수(醫學教授), 직장(直長), 봉사(奉
 事), 부봉사(副奉事), 의학훈도(醫學訓導), 참봉(參
 奉).
 司譯院(사역원) : 다른 나라의 통역과 번역을 맡는 관청으로
 서 태조 원년초에 창설되었는데 통문관(通文館), 한문
 도감(漢文都監), 절원(節院), 상원(象院)이라고도 부른
 다. 여기의 관직으로서 는 정(正), 부정(副正), 정정(金正),
 판관(判官), 주부(主簿), 한학교수(漢學教授), 직
 장(直長), 봉사(奉事), 부봉사(副奉事), 한학훈도(漢學
 訓導), 문학훈도(文學訓導)·문고관, 해학훈도(解學訓
 導)·일부합, 여진학훈도(女眞學訓導)·만주합, 참봉
 (參奉).
 禮賓寺(예빈시) : 나라의 손님을 접대하고 연회와 종정 및 제

산물을 대접하는 관청으로서 예검(檢檢), 영재사(領
 倉), 사원(司寶), 봉빈(奉賓) 등으로 부른다. 그 소속 관
 직은 다음과 같다.
 정(正), 부정(副正), 정정(金正), 제검(提檢), 별좌(別
 坐), 판관(判官), 별제(別提), 주부(主簿), 직장(直長)
 봉사(奉事), 참봉(參奉).
 司膳寺(사침시) : 태조 원년에 창설하여 승주며 폐지된 다나
 무 절적으로 만든 음식이 되 지저(試錢)과 지저의 노비
 (奴婢)로 부러 공포(貢俸)·제금으로 머는 배)등을 관리
 하는 관청인데 그 소속 관직은 정(正), 부정(副正), 정
 정(金正), 주부(主簿), 직장(直長).
 宗學司(종학사) : 왕족의 교육을 맡아 주관하는 관청으로서
 세종 10년에 창설 되었고 조선조 때 폐지 되었다가 중종
 때 다시 복구되었는데 여기에 소속 관직은 도선(導善),
 전훈(典訓), 사원(司寶).
 修城禁火司(수정금화사) : 사산(四山)의 경락 수목과 나무 및
 임산(入山)등에 관한 일을 맡은 곳으로서 그 소속 관직
 은 제검(提檢), 별좌(別坐), 별제(別提).
 典寶司(견물사) : 장물을 맡아 주관하는 관청인데 2 별칭으
 로서는 상사주(尙舍局), 사원사(司寶署)라고도 한다.
 그 소속 관직은 수(守), 제검(提檢), 별좌(別坐), 별제
 (別提), 별검(別檢).
 廣興倉(광흥창) : 백관(百官)의 누복(襦袴)·봉급(俸給)을 맡은 관
 청으로서 사복관(司祿館), 천록관(天祿館), 태창서(太
 倉書)라고도 하는데 그 소속 관직으로서 는 수(守), 주

부(主簿), 봉사(奉事), 부부사(副奉事).
 典樞司(전관사) : 참진(樞樞)을 관장하고 관리하는 관청으로서 그 소속관원으로 계검(檢檢), 별파(別派), 별제(別提).
 典常司(전상사) : 대궐에서 쓰는 물자를 공급하는 관청으로서 그 소속관원은 전수(典書), 별파(別派), 부전수(副典書), 별제(別提), 전화(典書), 전후(典書), 전화(典書).
 昭格署(소격서) : 하늘과 땅, 별중에 제사하는 기관으로서 그 관원은 영(令), 별제(別提), 참봉(參奉).
 典擘司(전영사) : 궁궐의 수리를 맡아 보는 기관으로서 대조(大造)에 참석되어 뒤에 전용감(禱用監)으로 합쳤는데 그 관원은 영(令), 별파(別派), 별제(別提), 직장(直長), 봉사(奉事), 참봉(參奉).
 宗廟署(종묘서) : 대조 원년에 참석되었는데, 종묘(宗廟)의 선조를 모시는 사당(祠堂)을 수호하는 관청으로서 대묘(大廟) 집원(殿園)이라고도 하는데 여기서의 관원은 영(令), 직장(直長), 봉사(奉事), 부부사(副奉事).
 社稷署(사적서) : 나라의 근원을 지키는 신을 모신 기관으로서 그 관원은 영(令), 직장(直長), 참봉(參奉).
 景福宮(경복궁) : 고종(高宗)의 그로 정조(莊祖)를 추종하는 신위를 모신 것으로 그 관원은 영(令), 직장(直長), 봉사(奉事).
 平市署(평시서) : 서울 안에 있는 시장(市場)과 물자에 대한 행정과 땅, 자, 저울들의 도량형기(度量衡器)를 맡아주므로서 평시서(平市署)라고도 하는데 그 소속관원은 영

(令), 주부(主簿), 직장(直長), 봉사(奉事).
 司醴署(사음서) : 술을 양조하여 공급하는 기관으로서 이조(禮部)에 속해 있었다. 그 관원은 영(令), 주부(主簿), 직장(直長), 봉사(奉事).
 義盈庫(의영고) : 기름, 꿀, 꿀꿀 등을 맡은 창고로서 그 관원은 영(令), 주부(主簿), 직장(直長), 봉사(奉事).
 長興庫(장흥고) : 대조 원년에 참석되었는데, 여기에는 차(茶)와 지(紙), 종이 등을 맡은 기관으로서 그 관원은 영(令), 주부(主簿), 직장(直長), 봉사(奉事).
 水庫(수고) : 물을 맡은 창고로서 그 관원은 별파(別派), 별제(別提), 별감(別檢).
 警施署(경원서) : 파설과 화초를 맡은 기관으로서 그 소속관원은 계조(提調), 전관(掌觀), 별제(別提), 봉사(奉事).
 司圖書(사도서) : 궁궐의 책(冊)을 맡아 가두는 기관으로서 세(世)로 12년에 한 번(12載)을 고쳐 이름을 바꿔 여기서의 관원은 사도(司圖), 별제(別提), 직장(直長), 별감(別檢).
 養賢庫(양현고) : 정근관(成均館)의 유생들이 사당을 공부하는 기관으로서 그 관원은 주부(主簿), 직장(直長), 봉사(奉事).
 司簿署(사부서) : 여러 가지 정승을 기록하는 기관으로서 세(世)로 12년에 예빈시(禮賓寺)의 분서(分書)로 하였다가 영(令)조로 고쳐 합쳤는데 여기서 관원은 계조(提調), 사(司), 별제(別提).

憲徵署(헌징서) : 풍미를 관장하고 관리하는 기관이며 그 소속관원은 사(司), 별제(別提).
 憲氏署(헌씨서) : 국가관 백성들을 시로(祀)하는 기관으로서 그 관원은 주부(主簿), 의학교수(醫學教授), 직장(直長), 봉사(奉事), 의학조수(醫學訓導), 참봉(參奉).
 圖書署(도서서) : 그물에 관한 일을 맡은 기관으로서 그 관원은 별제(別提), 전화(典書), 전후(典書), 화(樞密).
 典贊署(전찬서) : 죄수를 가두는 곳으로서 지금의 교도소이며 그 관원은 주부(主簿), 봉사(奉事), 참봉(參奉).
 活人署(활인서) : 병자를 치료해 주는 기관이며 그 관원은 영(令), 별제(別提), 참봉(參奉).
 瓦署(와서) : 기와를 맡은 기관으로서 그 관원은 별제(別提).
 殿陵(전릉) : 각 대궐의 전과 는(殿)의 산소(山所)에는 다른 관원이 있다. 영(令), 별제(別提), 참봉(參奉).
 歸厚署(귀후서) : 관(棺)을 관장하고 장사를 맡은 기관으로서 그 관원은 별제(別提).

2. 西班官衙(서반관아)

中樞府(중추부) : 문무 장상관(文武長官)으로서 무임자(無任者)를 대우하는 기관으로서 대조(大造) 때 중추원으로 합쳤으며 정종(定宗) 때에 삼군부(三軍府)로 고치고 세조(世宗) 때에는 중추부(中樞府)로 고쳤는데 서(西樞), 동(東樞)이라고도 한다. 여기 소속 관원은 다음과 같다.
 영사(領事)의 정(正)이 정일한(正日韓), 판사(判事), 지사(知事),

동지사(同知事), 첨지사(僉知事), 경력(經歷), 도사(都事).
 五衛都提府(오위도정부) : 오위의 통솔권을 가진 관청으로서 문종(文宗) 때 삼군부(三軍府)를 개칭(改稱)한 것인데 그 소속 관직은 다음과 같다.
 도총관(都摠管), 부총관(副摠管), 경력(經歷), 도사(都事).
 五衛(오위) : 오위는 다음과 같다. 의흥위(義興衛)는 중위(中衛), 용양위(龍陽衛)는 좌위(左衛), 호분위(虎賁衛)는 우위(右衛), 충과위(忠佐衛)는 전위(前衛), 증무위(增武衛)는 후위(後衛)이 오위에 각기 다음과 같은 관직이 있다.
 장(將), 상호군(上護軍), 대호군(大護軍), 호군(護軍), 부호군(副護軍), 사(司), 부사(副司), 사(司), 부사(副司), 사(司), 부사(副司), 사(司), 부사(副司), 사(司), 부사(副司), 사(司), 부사(副司).
 訓鍊院(훈련원) : 훈련원에는 다음과 같은 관직이 있다. 지사(知事)는 상사(相事), 도정(都正), 전(正), 부(副), 첨(僉), 첨(僉), 판(判), 주부(主簿), 참(參), 봉사(奉事).
 宣慰官廳(선위관청) : 왕이 복근에서 장상(長官)으로 임명하는 관직으로서 전(正) 선전관(前前)으로 고쳐졌는데 이 선전관 중에는 장상관(長上官)과 참상관(參上官), 참하관(參下官) 그리고 문신관(文臣官) 등이 있어서 그 명칭은

정 삼품으로 각각 품 九품까지의 선견권이 있음.

世子頭衛司(세자위위사) : 세자를 모시고 호위하는 관청에 속경사(集更寺), 계방(桂房)으로 부르고 있으며 이 관청에는 다음과 같은 관원이 있다.

좌위위(左頭衛), 우위위(右頭衛), 좌사어(左司御), 우사어(右司御), 좌위수(左衛守), 우위수(右衛守), 좌위수(左衛守), 우위수(右衛守), 좌위수(左衛守), 우위수(右衛守), 좌위수(左衛守), 우위수(右衛守).

世孫衛從司(세손위종사) : 세손을 호위하는 곳으로써 다음과 같은 관원이 있다. 좌장사(左長史), 우장사(右長史), 좌종사(左從史), 우종사(右從史).

守門將廳(수문장청) : 각 정문을 지키는 수문장에는 장상관(參上官)과 참하관(參下官)이 있으나 품 六품으로 부류 품 九품까지의 수문장이 있다.

訓鍊都監(훈련도감) : 군사를 교육, 훈련시키는 관청으로서 다음과 같은 관원이 있다. 도제조(都提調)의 정이 겸임함. 제조(提調) 호교(戶校) 혹은 병주관사가 겸임함. 대장(大將), 중군(中軍), 별장(別將), 친총(千總), 근별장(局別將), 파총(把總), 종사관(從事官).

禁衛營(금위영) : 수도(首都) 서울을 호위하고 지키는 영으로서 다음과 같은 관원이 있다. 도제조(都提調)의 정이 겸임함. 제조(提調) 병주관사가 겸임함. 대장(大將), 중군(中軍), 별장(別將), 친총(千總), 기사장(騎士將), 파총(把總).

御營廳(어영청) : 왕실(王室)을 호위하고 대궐을 지키는 영으로서 다음과 같은 관원이 있다. 도제조(都提調)의 정이 겸임함. 제조(提調) 병주관사가 겸임함. 대장(大將), 중군(中軍), 별장(別將), 친총(千總), 별후부(別後部千總), 기사장(騎士將), 파총(把總).

守禦廳(수어청) : 외적(外賊)을 막는 영으로서 다음과 같은 관원이 있다. 사(使), 중군(中軍), 별장(別將), 친총(千總), 종사관(從事官).

總式廳(총영청) : 최초에는 수원(水原) 지방의 군무를 맡았는데 영주대에 정리청(經理廳)이로 함었다가 총영청이로 하였으며 이때 총위영(總衛營)이라고도 하였는데 여기 관직은 다음과 같다. 사(使), 중군(中軍), 친총(千總), 파총(把總), 촉관(訶官).

南漢山城(남한산성) : 남한산성에는 다음의 관원이 있다. 수정장(守城將) 관주목사가 겸임함, 우영별장(留營別將) 정기별장(城機別將), 촉관(訶官).

北漢山城(북한산성) : 북한산성에는 다음의 관원이 있다. 수정장(守城將), 파총(把總), 촉관(訶官).

護衛廳(호위청) : 임금을 호위하는 관청으로서 다음과 같은 관원이 있다. 대장(大將) 정인 혹은 영감(領監) 또는 임금의 장인(中에서 겸임함) 별장(別將).

龍虎營(용호영) : 수적 또는 양을 호위하는 것을 임무로 하는 군영이라 좌사부(兼司樞)과 내금위(內禁衛) 우금위(右禁衛)를 통괄한 것이어서 금위청(禁衛廳)이라고도 하였는데 그 소속관직은 별장(別將), 장(將). 장안

한때 겸사복장(兼司樞將) 또는 내금위장(內禁衛將), 우림위장(羽林衛將)이라고 하였음.

權盜廳(권도청) : 도둑을 잡고 수사하는 전제의 경찰과 같은 기관이다. 그 관직으로서는 다음과 같다. 대장(大將), 종사관(從事官).

管理營(관리영) : 개성(開城)에 있는 진부 군영이며 다음과 같은 관원이 있다. 사(使) 개성 우수가 겸임함, 중군(中軍), 별장(別將), 친총(千總), 종사관(從事官).

練無營(련무영) : 강화(江華)에 있는 진부 군영이며 다음과 같다. 사(使) 강화 우수가 겸임함, 중군(中軍), 지영장(鎭營將), 친총(千總), 파총(把總), 종사관(從事官).

武官外官職(무관외관직) : 무관으로서 각 지방의 관직은 각 도(各道)에 병마절도사(兵馬節度使)가 있는데 그중 한 명은 관찰사 즉 간사가 겸임한다. 그 아래 직속 또는 각 지방에 방어사(防禦使), 침결제사(衿節制使) 침사(鎭使) 우후(虞侯), 동침결제사(同衿節制使), 지영장(鎭營將), 민호(民戶), 절제부(節制都府), 감독관(監牧官), 관관(權管)을 베풀어 있다. 그리고 수군(水軍) 즉 해군은 수군통제사(水軍統制使)가 있고 침결제사(衿節制使), 동침결제사(同衿節制使), 민호(民戶) 등이 있다.

3. 官職 및 品階

內命婦(내명부) : 내명부라 함은 궁중에 있는 여인의 벼슬을 말함인데 여기에 상궁(尙宮) 이하의 궁직(宮職) 즉 궁녀

의 직함이고 빈(嬪) 이하로써 수원(淑媛)까지는 양의 후궁(後宮)인데 그 벼슬 이름과 직부(職品)은 다음과 같다. 그리고 직품에는 정(正)과 종(從)이 있고 각 九品(品)으로 되어 있으나 그 계단이 十八계단이 있는 셈이다.

빈(嬪) 正一品, 귀인(貴人) 正二品, 소의(昭儀) 正三品, 숙의(淑儀) 正四品, 소옹(昭容) 正五品, 숙옹(淑容) 正六品, 소원(昭媛) 正七品, 숙원(淑媛) 正八品, 상궁(尙宮) 正九品, 상의(尙儀) 正十品, 상식(尙食) 正十一品, 상침(尙寢) 正十二品, 상공(尙功) 正十三品, 상정(尙正) 正十四品, 상기(尙記) 正十五品, 진빈(典賓) 正十六品, 진의(典衣) 正十七品, 진진(典膳) 正十八品, 진침(典寢) 正十九品, 진제(典製) 正二十品, 진상(典賞) 正二十一品, 진등(典燈) 正二十二品, 진채(典彩) 正二十三品, 진정(典正) 正二十四品, 진각(典角) 正二十五品, 진진(典進) 正二十六品, 진명(典命) 正二十七品, 진제(典製) 正二十八品, 진상(典賞) 正二十九品, 진등(典燈) 正三十品.

外命婦(외명부) : 서자(庶子)와 재가(再嫁)를 한 자에게는 자(爵)를 봉하지 아니하고 재가(改嫁)한 자의 봉작(封爵)은 녹할(沒奪)된다. 양비의 친어머니, 재자의 할아버지 등으로서 二품이상인 자는 양친(皇親)을 병용(並用)한다.

王后副使(왕후부사) : 왕후(王后) 正一品, 왕비(嬪妃) 正二品, 왕의(王妃) 正三品, 왕의(王妃) 正四品, 왕의(王妃) 正五品, 왕의(王妃) 正六品, 왕의(王妃) 正七品, 왕의(王妃) 正八品, 왕의(王妃) 正九品, 왕의(王妃) 正十品, 왕의(王妃) 正十一品, 왕의(王妃) 正十二品, 왕의(王妃) 正十三品, 왕의(王妃) 正十四品, 왕의(王妃) 正十五品, 왕의(王妃) 正十六品, 왕의(王妃) 正十七品, 왕의(王妃) 正十八品, 왕의(王妃) 正十九品, 왕의(王妃) 正二十品, 왕의(王妃) 正二十一品, 왕의(王妃) 正二十二品, 왕의(王妃) 正二十三品, 왕의(王妃) 正二十四品, 왕의(王妃) 正二十五品, 왕의(王妃) 正二十六品, 왕의(王妃) 正二十七品, 왕의(王妃) 正二十八品, 왕의(王妃) 正二十九品, 왕의(王妃) 正三十品.

一品, 正二品, 正三品, 正四品, 正五品, 正六品, 正七品, 正八品, 正九品, 正十品, 正十一品, 正十二品, 正十三品, 正十四品, 正十五品, 正十六品, 正十七品, 正十八品, 正十九品, 正二十品, 正二十一品, 正二十二品, 正二十三品, 正二十四品, 正二十五品, 正二十六品, 正二十七品, 正二十八品, 正二十九品, 正三十品, 正三十一品, 正三十二品, 正三十三品, 正三十四品, 正三十五品, 正三十六品, 正三十七品, 正三十八品, 正三十九品, 正四十品, 正四十一品, 正四十二品, 正四十三品, 正四十四品, 正四十五品, 正四十六品, 正四十七品, 正四十八品, 正四十九品, 正五十品, 正五十一品, 正五十二品, 正五十三品, 正五十四品, 正五十五品, 正五十六品, 正五十七品, 正五十八品, 正五十九品, 正六十品, 正六十一品, 正六十二品, 正六十三品, 正六十四品, 正六十五品, 正六十六品, 正六十七品, 正六十八品, 正六十九品, 正七十品, 正七十一品, 正七十二品, 正七十三品, 正七十四品, 正七十五品, 正七十六品, 正七十七品, 正七十八品, 正七十九品, 正八十品, 正八十一品, 正八十二品, 正八十三品, 正八十四品, 正八十五品, 正八十六品, 正八十七品, 正八十八品, 正八十九品, 正九十品, 正九十一品, 正九十二品, 正九十三品, 正九十四品, 正九十五品, 正九十六品, 正九十七品, 正九十八品, 正九十九品, 正一百品.

4. 東班官職 (동반관직 11공관)

문관의 관직으로서 종친(宗親)은 왕의 친족 부계친(父系)으로서 사대손까지로 하고 의빈(儀賓)은 왕과 왕세자의 사위를 말하는 것이다.

正一品: 대방보주총독대부(大匡輔國掌祿大夫)의정, 비극중부대부(輔國掌祿大夫), 종친이면 원록대부(顯祿大夫), 흥록대부(興祿大夫), 종친이면 유록대부(優祿大夫), 성록대부(成祿大夫).

從一品: 승록대부(崇祿大夫), 정정대부(崇政大夫), 종친이면 의덕대부(宜德大夫), 소덕대부(昭德大夫), 의빈이면 정덕대부(靖德大夫), 명덕대부(明德大夫).

正二品: 정헌대부(正憲大夫), 자헌대부(資憲大夫), 종친이

면 중의대부(中義大夫), 승헌대부(承憲大夫), 의빈이면 봉헌대부(奉憲大夫), 통헌대부(通憲大夫).

從二品: 가의대부(嘉義大夫), 가정대부(嘉靖大夫), 가진대부(嘉進大夫) 종친이면 중의대부(中義大夫), 소의대부(昭義大夫), 의빈이면 자의대부(資義大夫), 순의대부(順義大夫).

正三品: 통정대부(通政大夫), 종친이면 명정대부(明正大夫) 의 빈이면 봉순대부(奉順大夫)(이상은 감상관(監上官)의 품계이다) 통훈대부(通訓大夫) 종친이면 창정대부(彰正大夫), 의빈이면 정순대부(正順大夫).

從三品: 중직대부(中直大夫), 중훈대부(中訓大夫) 종친이면 보진대부(保信大夫), 자신대부(資信大夫), 의빈이면 명신대부(明信大夫), 투신대부(敦信大夫).

正四品: 봉정대부(奉正大夫), 봉렬대부(奉列大夫), 종친이면 선취대부(宣徽大夫), 광취대부(廣徽大夫).

從四品: 조산대부(朝散大夫), 조봉대부(朝奉大夫), 종친이면 봉성대부(奉成大夫), 광성대부(光成大夫).

正五品: 통덕랑(通德郎), 통상랑(通善郎) 종친이면 통직랑(通直郎), 병직랑(奉直郎).

從五品: 봉직랑(奉直郎), 봉훈랑(奉訓郎) 종친이면 근결랑(謹節郎), 신결랑(慎節郎).

正六品: 승의랑(承議郎), 승훈랑(承訓郎) 종친이면 종순랑(從順郎).

從六品: 선교랑(宣敎郎), 선무랑(宣務郎).

正七品: 무공랑(武功郎)

從七品: 계공랑(啓功郎)
 正八品: 통사랑(通仕郎)
 從八品: 승사랑(承仕郎)
 正九品: 종사랑(從仕郎)
 從九品: 장사랑(將仕郎)

5. 西班官職 (서반관직 11공관)

正一品으로 부러 종二품까지는 동반관직과 같다.

正三品: 절충장군(折衝將軍), 감상관(監上官), 이모장군(禦侮將軍)

從三品: 건국장군(建功將軍), 보국장군(保功將軍)

正四品: 진위장군(振威將軍), 소위장군(昭威將軍)

從四品: 정략장군(定略將軍), 선략장군(宣略將軍)

正五品: 과의교위(果毅校尉), 충의교위(忠毅校尉)

從五品: 현신교위(顯信校尉), 창신교위(彰信校尉)

正六品: 투용교위(投勇校尉), 진취교위(進取校尉)

從六品: 여결교위(御節校尉), 병결교위(秉節校尉)

正七品: 적순부위(勳副尉)

從七品: 봉순부위(奉順副尉)

正八品: 승의부위(承義副尉)

從八品: 수의부위(修義副尉)

正九品: 효력부위(効力副尉)

從九品: 전력부위(展力副尉)

6. 官職品階 (관직품계 文·武)

정一品관: 대군(大君), 군(君) 正一品부러從二품까지 있음)

공신(功臣) 및 왕비의 아버지는 부원(府院)을 더한다. 영의정(領議政), 좌의정(左議政), 우의정(右議政), 도제조(都提調)의 정이 겸임하는 관직임), 사(師), 부(傅) 2사, 부는 세자시강원의 관직으로서 영의정, 좌의정이 겸임하는 관직임), 학(學) 2학의 사위로서 종주에 장가는 자에 정一品 혹은 종二품을 제수한다, 감사(監事) 2의정이 겸임하는 관직임)

從一品官: 군(君), 위(尉), 좌찬성(左贊成), 우찬성(右贊成), 판사(判事), 제학(提學) 2장수의 관직), 사부(師傅) 2세손장사위의 관직)

正二品官: 군(君), 위(尉) 2종주에게 장가는 자에게 처음 제수한다, 좌참찬(左參贊), 우참찬(右參贊), 판서(判書), 대제학(大提學), 지사(知事), 판교(判敎) 2장수의 관직), 판윤(判尹), 좌빈객(左賓客), 우빈객(右賓客), 도총관(都摠管)

從二品官: 군(君), 참판(參判), 대사헌(大司憲), 동지사(同知事), 관찰사(觀察使) 2도의 감사, 좌윤(左尹), 우윤(右尹), 직제학(直提學) 2장수의 관직으로서 정三품까지 있음), 유수(留守), 목사(牧使) 2군 광주(廣州) 목사 에 원할), 제학(提學), 좌부빈객(左副賓客), 우부빈객(右副賓客), 제조(提調), 좌주신(左諭), 우주신(右諭) 2 2좌우주신을 정三품까지 있음), 어정(大將) 2정三품까지 있음), 부총관(副摠管), 중군(中軍) 2정三품까지 있음), 사(使) 2무관), 병마절도사(兵馬節度使) 2관찰사가 겸임하기도 할), 방어사(防禦使) 2정三품까지 있음), 수

근용제사(軍車統制使), 겸사부장(兼司僕將), 내무위장(內禁衛將), 별장(別將 11용호령)

正三品官: 부위(副尉 11준주에게 장가든 자로서 처음 제수함)
정위(正尉 11준주에게 장가든 자로서 종삼품까지 있음),
도정(都正), 대사간(大司諫), 대사성(大司成), 참의(參議), 부제학(副提學), 도첨(都僉), 도정원정(都正原正), 좌유신(左諭書), 우유신(右諭書), 첨지사(僉知事), 좌주(左周 11종대까지 있음), 도승지(都承旨), 좌승지(左承旨), 우승지(右承旨), 좌부승지(左副承旨), 우부승지(右副承旨), 제주(祭酒), 찬사(贊書), 보러(輔德), 겸보러(兼輔德), 판결사(判決事), 어장(大將), 진(正 11지(寺), 원(院), 간(監), 사(司) 등의 관직), 좌통례(左通禮), 우통례(右通禮), 판교(判校), 수찬관(修撰官), 편수관(編修官 11종삼품까지 있음), 계검(檢校 11종삼품까지 있음), 선전관(宣慰官 11종九품까지 있음), 별장(別將 11용호령 3군), 천총(十總 11종원근도감), 상군(上軍), 중군(中軍), 진영장(鎭營將 11부사가 겸임함), 부사(牧使), 사림위장(司林衛將), 부사(府使 11대호부), 구별장(局別將), 별후부친총(別後部千總), 기사장(騎士將), 관성장(管城將)

從三品官: 정위(正尉), 부정(副正), 정의(執義), 사간(司諫), 권찬(典翰), 사경(司成), 편수관(編修官), 참교(參校), 상례(相禮), 이케(翼禮), 내승(內乘 11종九품까지 있음), 계거(祭養), 계검(提檢), 부사(府使), 대호군(大護軍), 진영장(鎭營將 11부사가 겸임함), 경도사(節

度使), 방어사(防禦使), 겸제사(兼節制使), 유후(虞候 11정사 11종대까지 있음), 기사장(騎士將), 선전관(宣慰官)

正四品官: 수경(守正), 권첨(典僉), 사인(舍人), 정령(掌令), 지강관(侍講官), 응교(應教), 지선(進善) 11원사(弼善), 정필선(兼弼善), 사예(司藝), 사염(司筵), 봉례(奉禮) 호군(護軍), 별제(別提 11수승도화사의 관직), 천정(守正 11종四품까지 있음), 선전관(宣慰官), 도진(都進), 유후(虞候), 계검(檢校 11종四품까지 있음)

從四品官: 경역(經歷), 부응교(別應教), 서양(庭尹), 수(守 11사(司), 창(倉)의 관직), 부수(副守), 고간(校勘), 부호군(副護軍), 군수(郡守), 유영별장(留營別將), 전기별장(城隍別將), 파총(把總), 외방견파총(外方兼把總), 선전관(宣慰官), 계검(提檢), 동침제사(同僉節制使) 만호(萬戶)

正五品官: 영(令 11종원근부의 벼슬), 진부(典簿), 검상(檢詳) 정랑(正郎), 지평(持平), 좌익위(左翼衛), 우익위(右翼衛), 사의(司議), 헌납(獻納), 시독관(侍讀官), 교리(校理), 검교리(兼校理), 문장(文學), 겸문장(兼文學), 직장(直長), 기록관(記注官 11종五품까지 있음), 찬의(贊儀), 별좌(別坐 11종五품까지 있음), 전총(典制), 전수(典需), 사직(司直)

從五品官: 부경(副令 11종원근부의 벼슬), 관관(判官), 수사(都事 11종九품까지 있음), 별좌(別坐), 부교리(副校理), 좌간주(左監主), 우간주(右監主), 파사(左司簿), 우

사(右司簿), 기록관(記注官), 영(令 11서(署), 군(軍) 고(庫) 등의 벼슬), 현령(縣令), 부사직(副司直), 선전관(宣慰官)

正六品官: 감(監 11종원근부의 벼슬), 좌랑(左郞), 간찰(監察) 사평(司評), 정선(正言), 검교관(檢計官), 수진(修撰) 사서(司書), 겸사서(兼司書), 전직(典職), 기사관(記事官 11종九품까지 있음), 교검(校檢), 전악(典樂), 사외(司外), 별제(別提 11종대까지 있음), 평사(評事), 사과(司果), 장원(掌苑), 사포(司圃), 좌익찬(左翼贊), 우익찬(右翼贊)

從六品官: 주학교수(籌學教授), 별제주(別提州), 율학교수(律學教授), 별제(別提), 천문학교수(天文學教授), 지리학교수(地理學教授), 천문학겸교수(天文學兼教授), 지리학겸교수(地理學兼教授), 명과교수(命課學教授) 교수(教授), 부응교(副應教), 좌찬주(左贊讀), 우찬주(右贊讀), 좌위총(左衛率), 우위총(右衛率), 좌장사(左長使), 우장사(右長使), 기사관(記事官), 인의(引議), 부견안(副典安), 사극(司勳), 사지(司紙), 의학교수(醫學教授), 한학교수(漢學教授), 선화(善畫), 부전수(副典需), 영(令 11승(使)의 벼슬), 참방(參訪), 현감(縣監) 절제도위(節制都尉), 감독관(監牧官), 종사관(從事官) 부장(部將), 낭청(郎廳 11서령의 벼슬), 부사과(副司果), 수문장(守門將 11종九품까지 있음)

正七品官: 주서(注書), 부교(奉教), 대교(待教 11종九품까지 있음), 박사(博士), 사변가주서(事變假注書) 사경(司經)

첨서(說書), 겸첨서(兼說書), 자의(諮議), 권률(典律), 참주(參軍), 좌부총(左副率), 우부총(右副率), 낭청(郎廳), 기사관(記事官), 수문장(守門將)

從七品官: 직장(直長), 좌문사(佐從事), 우문사(右從事), 사(士 11호조의 벼슬), 명률(明律), 부권률(副典律), 건회(建會), 부사직(副司直), 별회(別會)

正八品官: 사복(司僕), 저작(著作), 설경(說經), 학정(學正), 부직장(副直長), 좌지직(左侍直), 우지직(右侍直), 권음(典音), 별검(別檢 11종八품까지 있음), 사평(司評)

從八品官: 계사(計士), 검률(檢律), 봉사(奉事), 부권음(副典音), 별검(別檢), 권수(典數), 화리(樞吏), 부사평(副司評)

正九品官: 주학훈도(籌學訓導), 율학훈도(律學訓導), 정자(正字), 지경(典經), 권형(權衡), 좌시마(左洗馬), 우시마(右洗馬), 학부(學簿), 부봉사(副奉事), 권경(典經) 천문학훈도(天文學訓導), 지리학훈도(地理學訓導), 명과훈도(命課學訓導), 의학훈도(醫學訓導), 한학훈도(漢學訓導), 명학훈도(蒙學訓導), 해학훈도(倣學訓導), 여진학훈도(女眞學訓導), 사옹(司勇)

從九品官: 회사(會士), 부정자(副正字), 분교관(分教官), 학부(學簿), 겸인의(兼引議), 가인의(假引議), 참봉(參奉), 감역관(監役官), 가감역관(假監役官), 부전정(副典正), 전화(典貨), 회리(樞吏), 권관(權管), 훈도(訓導), 집안(察案), 검률(檢律), 부사옹(副司勇), 초관(哨官)

7. 地方官 (지방관)

외관(外官) 즉 지방관(地方官)의 직위로서 각도(道)의
 정기, 풍정, 전라, 경상, 강원, 황해, 평안, 함경도등 8도
 를 막람(幕)에 관찰사(觀察使)라하여 따라감사(監司)라고도 하
 였음) 1명과 도사(都事) 1명씩을 두었고 각 고을에 따라
 서 부윤(府尹), 목사(牧使), 대도호부사(大都護府使), 도호
 부사(都護府使), 군수(郡守), 현령(縣令), 현감(縣監)등의
 수령(守令)을 두었으며 주요 도(道)의 직을 말함)의 역(驛)을
 감독한 참방(察訪) 또는 역승(驛丞)을 두었다. 그리고 각 도
 학부(學), 주(州)등 큰 고을에 교수(教授), 훈도(訓導),
 심학(審學), 검률(檢律)등 관직을 두었다.

각 고을의 수령 관직은 다음과 같다.
 從二品 1부유(府尹) : 경주(慶州), 진주(鎭州), 평양(平壤),
 의주(義州), 함흥(咸興)

正三品 1목사(牧使) : 광주(廣州) 1관주목사에 관하여 등(等),
 여주(驪州), 파주(坡州), 양주(楊州), 충주(忠州),
 청주(淸州), 공주(公州), 홍주(洪州), 산주(尙州), 지
 주(池州), 정주(星州), 나주(羅州), 제주(濟州), 광주
 (光州), 능주(凝州), 영주(靈州), 해주(海州), 원주(原
 州), 안주(安州), 정주(定州), 곽주(郭州)

그러나 위에 있는 부윤, 목사의 고을로서 즉 관찰사가 있
 는 고을은 그 고을의 부윤이나 목사는 관찰사가 겸임하고
 따로 두지 않는다.

正三品 1대도호부사(大都護府使) : 안동(安東), 장원(昌原)

강릉(江陵), 영흥(永興), 영천(寧邊) 1영원은 절도사가
 겸임한다.

從三品 1도호부사(都護府使) : 수원(水原), 부평(富平), 남양
 (南陽), 이천(利川), 인천(仁川), 장안(長湍), 풍곡(豐
 德), 통진(通津), 근동(秦洞) 1고동은 수사가 겸임
 한다, 죽산(竹山), 청풍(淸風), 대(大) 1관찰사
 가 겸임한다, 김해(金海), 영해(寧海), 밀양(密陽),
 선산(善山), 청송(靑松), 함양(咸陽), 울산(蔚山), 동
 해(東萊), 거제(巨濟), 거창(居昌), 함흥(咸興), 인동
 (仁同), 승흥(承興), 철주(漆州), 남원(南原), 장흥(長
 興), 순천(順天), 담양(潭陽), 여산(礪山), 장성(長城)
 무주(茂朱), 영안(延安), 평산(平山), 서흥(瑞興), 예
 진(醴泉), 무산(暮山), 용진(鎭津) 1수사가 겸임한다,
 장영(長湫), 회양(淮陽), 양양(襄陽), 춘천(春川), 철
 원(鐵原), 삼척(三陟), 영월(寧越), 이천(伊川), 안변(安
 邊), 정성(鎭城) 1절도사가 겸임한다, 진원(鎭源),
 안주(安州), 은성(穩城) 1정동(慶東), 북녕(富寧), 부천
 (北靑) 1절도사가 겸임한다, 의원(禮源), 평명(平明),
 갑산(甲山), 삼수(三水), 단천(端川), 명천(明川), 무
 산(茂山), 강계(江界), 창성(昌城), 성천(成川), 삭주
 (朔州), 구정(龜城), 숙천(肅川), 중화(中和), 자산(慈
 山), 선천(宣川), 철산(鐵山), 용천(龍川), 초산(蓑山)
 삼화(三和), 함흥(咸興)

從四品 1군수(郡守)
 [정기도] 양근(楊根), 안산(安山), 삭녕(朔寧), 안성(安
 성)

地), 마전(麻田), 고양(高陽), 김포(金浦), 교하(交河)
 가평(加平)

[홍정도] 임천(林川), 단양(丹陽), 태안(泰安), 한산
 (韓山), 서천(舒川), 면천(沔川), 천안(天安), 서산(瑞
 山), 괴산(槐山), 옥천(沃川), 우양(溫陽), 대흥(大興)

[경상도] 함천(咸川), 추계(草溪), 청도(淸道), 영천
 (永川), 예천(禮泉), 영주(榮州), 흥해(興海), 양산(梁
 山), 함안(咸安), 김산(金山), 루기(婁基), 곤양(昆陽)

[전라도] 부경(富城), 이산(益山), 고부(高阜), 영암
 (靈岩), 영광(靈光), 진도(珍島), 낙안(樂安), 순창(淳
 昌), 금산(錦山), 진산(珍山), 김제(金堤)

[충청도] 봉산(鳳山), 안악(安岳), 제령(載寧), 누안(遼
 安), 백천(白川), 진천(信川), 금천(金川)

[강원도] 평해(平海), 통천(通川), 정선(旌善), 고성(高
 城), 간성(杆城), 평창(平昌)

[함경도] 문천(文川), 고원(高原)

[평안도] 상원(祥原), 덕천(德川), 개천(介川), 가산(嘉
 山), 곡산(郭山), 순천(順川), 회천(熙川),碧玉(碧玉)
 은산(雲山), 박천(博川), 위원(渭原)

從五品 1현령(縣令)
 [정기도] 용인(龍仁), 진위(振威), 영평(永平), 양천(陽
 川)

[충청도] 문곡(文谷)

[경상도] 영덕(盈德), 경산(慶山), 고령(固城), 의성(義
 城), 남해(南海)

[전라도] 장평(昌平), 옥음(龍潭), 임피(臨庇), 안경(安
 敬), 금주(金溝)

[황해도] 신계(新溪), 문화(文化) 1우봉(牛峰) 이라고도
 하였음)

[강원도] 금성(金城), 옥진(蔚珍), 홍곡(紅谷)

[평안도] 용강(龍岡), 영유(永柔), 증산(甞山), 삼동(三
 登), 순안(順安), 강서(江西)

從六品 1현감(縣監)

[정기도] 지평(砥平), 포천(抱川), 적성(積城), 파천(梁
 川), 들천(捨川), 연천(漣川), 음주(陰竹), 양성(陽城)
 양지(陽智)

[충청도] 홍산(鴻山), 제천(堤川), 덕산(德山), 평곡(平
 澤), 직산(稷山), 회인(懷仁), 정산(定山), 청양(靑
 陽), 연흥(延興), 음성(陰城), 청안(淸安), 은진(恩津)

진덕(鎭德), 회덕(懷德), 연산(連山), 이천(尼城) 1자산
 (作山) 이라고도 하였음), 부여(扶餘), 석성(石城), 미
 이(茂仁), 남포(藍浦), 진천(鎭川), 격정(結城), 보령
 (保寧), 해미(海美), 공진(康津), 신창(新昌), 예산(禮
 山), 무천(木川), 진곡(金谷), 영기(靈岐), 모은(募
 恩), 영천(永川), 영흥(永興), 황간(黃澗), 청산(靑山)

[경상도] 개령(開寧), 삼가(三嘉), 이남(宜寧), 하양(河
 陽), 옥음(龍宮), 봉곡(奉谷), 청하(淸河), 영양(彦
 陽), 철원(鐵原), 진해(鎭海), 진보(津寶), 문경(聞慶)
 함창(咸昌), 지례(知禮), 안위(安義) 1인음(安陰) 이라고
 하였음)

도 하영음, 고경(高靈), 절풍(玄風), 산정(山淸) 산음(山陰)이라고도 하였음, 단성(丹城), 군위(軍威), 비안(比安), 의흥(義興), 신녕(新寧), 예안(禮安), 영일(迎日), 장기(長基), 영산(靈山), 장녕(昌寧, 사천(泗川) 기장(機張), 영천(靈川), 자인(慈仁), 영양(英陽)

〔권라도〕광양(光陽), 용안(龍安), 함열(咸悅), 부인(扶安), 함평(咸平), 장진(康津), 옥과(玉果), 고산(高山) 자인(慈仁), 옥구(沃溝), 남평(南平), 흥덕(興德)정음(井邑), 고창(高敞), 무장(茂長), 무안(務安), 구해(求禮), 무성(谷城), 옥봉(雲峯), 임실(任實), 장수(長水) 진안(鎭安), 동북(同德), 화순(和順), 흥양(興陽), 해남(海南), 대정(大正), 정의(正義)진원(珍原)이라고도 하였음)

〔충해도〕장영(長湖), 송화(松花), 강령(康翎), 은봉(殷峯), 죽산(祝山), 강음(江陰)

〔강원도〕평강(平康), 금화(金化), 남천(狼川), 홍천(洪川), 양구(楊口), 인제(麟蹄), 횡성(橫城), 안변(安峽)

〔충청도〕홍원(洪源), 이천(利城)

〔평안도〕양덕(陽德), 명산(明山), 태천(泰川), 강릉(江陵), 은산(殷山)

이상과 같이 이방관직은 그 주읍(州邑)에 따라 이조 여러 의 양조를 지내는 동안 그 고을의 등급이 오르고 내리기도 하였던 것이며 그의에 다른 관찰사가 있는 고을의 부윤, 무사를 관찰사가 겸임하고 있으므로 그 대신 서윤(庶尹)관급(刑官)을 배치하고 있다.

從四品上 서윤(庶尹) : 평양(平壤)
從五品上 판관(判官) : 공주(公州), 대주(大丘) 대주(大邱) 판관(判官), 천주(全州), 개주(開州), 해주(海州), 원주(原州), 영흥(永興)

7. 官職에 관한 一般常識

遺贈(遺贈) : 추종이라 함은 본인이 죽은 뒤에 벼슬을 주는 제도로써 가문을 빛내게 하는 일종의 명예직인데 추종의 기준을 보면 종친과 무관으로서 실직(實職)이 없는 자는 그의 장례를 추종한다. 여기 그 부모는 본인의 품계(品階)에 준하고 즉부모 증조부모는 각각一品계를 강등(降等)한다. 즉은 처는 그 남편의 벼슬에 준한다. 대간(大君)의 장인은 정一品, 양자인 간(監)의 장인은 정一品을 증정(贈正)하고 친종친(親功臣)이던 비첩(非嫡)의 처위가 낮아도 정三品을 증정한다. 一등 공신의 아버지는 증충(純忠), 처남(積德), 평의(養義), 보조(補柱) 공신을 추종하고, 二등 공신의 아버지는 증충(純忠), 처남(積德), 보조(補柱) 공신을 추종하고 三등 공신의 아버지는 증충(純忠), 보조(補柱) 공신을 추종하며 모두 간(監)을 받는다. 양비의 죽은 아버지에게는 영의정을 추종하고 그 이상의 三대는 따로 전권(專權)추은(圖勇推恩)의 예에 의한다. 셋자비(世子嬖)의 죽은 아버지에게는 좌의정을 추종하고 대간의 장인에게는 우의정을, 그리고 양자의 장인에게는 좌의정을 추종한다.

贈諡(贈諡) : 벼슬 경에 있던 자가 죽은후 나라에서 시호(諡號)를 보내는 기쁨을 다루고 있다. 종친과 은, 무관으로서 정三品 이상의 실직에 있던 자에게는 시호를 추종한다. 그러나 친종친이면 비록 직품이 낮다고 하더라도 시호를 추종한다. 재계함의 벼슬은 정二品에 준하여 비록 종二品이하 재함이라도 또한 시호를 추종한다. 덕행과 도학이 그만한 후원(備賢)과 절의(節義)에 죽은사람으로서 전제한 자는 비록 정二品이 아니더라도 특별 시호를 내린다.

幼學 : 士大夫의 子孫으로서 벼슬하지 아니한 선비.
士林 : 벼슬하지 않고 隱居하는 德望이 높은 선비.
筮仕 : 처음으로 官職에 나감
薦舉 : 士林中에서 學行이 뛰어나고 德望이 높은 在野人物을 現職 高官이나 地方官의 추천으로 벼슬에 발탁하는 것을 말함.
除授 : 벼슬에 一定한 추천 절차를 밟지 아니하고 王이 直接 任命하거나 昇進 시키는 것. 이를 除拜라고도 한다.
檢校 : 高麗末 李朝初에 定員 以上으로 벼슬 자리를 臨時로 들리거나 公事를 맡기지 아니하고 이름만 가지게 할 경우 그 벼슬 앞에 붙이던 말 卽 臨時職 또는 名譽職이다.
例 : 檢校軍器監
知製敎 : 王의 諭示, 敎書 등의 文書를 制述하여 바치는 任務를 맡은 官職으로 대개 弘文館의 堂上官 以下 六品 以上의 官員이 兼職한다.
行職 : 品階는 높고 職位가 낮으면 行職이라 하는데 所屬 官

廳에 行字를 붙인다. 이를테면 正三品인 通訓大夫(堂下官)의 品階를 가진 官員이 從四品 監인 金川郡守가 되면 通訓大夫行金川郡守라고 한다.
守職 : 品階는 낮고 職位가 높으면 守職이라 하는데 所屬 官廳에 守字를 붙인다. 이를테면 正三品인 通政大夫(堂上官)의 品階를 가진 官員이 從二品 監인 慶州府尹이 되면 通政大夫守慶州府尹이라고 한다.
大提學 : 大提學을 文衛이라고도 한다. 文衛은 弘文館 大提學 藝文館 大提學에 成均館 大司成이나 知事를 兼任하여야만 한다. 大提學은 正二品의 官階이지만 學問과 德望이 뛰어나고 家門에도 하자가 없는 碩學 碩儒만이 소를 수 있는 地位인데 學者와 人格者로서의 最高地位라고 할 수 있어 本人은 勿論 一門의 큰 名譽로 여겼다. 大提學後 補選定은 前任 大提學이 後補者를 任지하면 이를 三政 丞 左右贊成 左右參贊 六曹判書 漢城府判尹 등이 모여 多數決로 定한다. 大提學은 本人이 辭任하지 않는 限 終身職이다.
三司 : 李朝時代의 弘文館 司憲府 司諫院을 合稱한 말로서 三司의 官員은 學職과 人望이 두루은 事를 任命한다. 國家 重大事에 關하여는 連合하여 三司 官廳을 出入하는 事와 司 伏閣이라 하여 소속 官員이 關門에 坐三 王의 聽從을 强請하기도 한다.
大院君 : 王의 代를 이을 嫡子孫이 없어 傍系 親族이 王의 大統을 이어 받음과 그 王의 親父에게 주는 職位
府院君 : 李朝 때의 王의 夫人 또는 正一品 功臣에게 주어 稱

號 받은 사람의 實地名을 앞에 붙인다. 例..海平府院君
 原從功臣..各等功臣以外의 小功이 있는 者에게 주는 稱號
 清白吏..清白吏는 그의 人品, 經歷, 治績등이 能히 모든 官
 吏의 모범이 될 만한 人物이어야 만 清白吏로 錄選된다
 清白吏로 뽑히면 品階가 오르고 그 子孫은 陰德으로 보
 을 할 수 있는 特典이 있다. 따라서 本人은 물론 一門
 의 큰 영애로 여기었다. 清白吏는 議政府, 六曹, 漢城
 府의 二品以上の 官員과 大司憲, 大司諫등이 後繼者를
 嚴格한 審査를 거쳐 王의 裁可를 얻어 錄選된다.
 賜牌地..高麗, 李朝때 國家에 功을 세운 王族과 官吏에게
 주는 土地. 土地의 收租權을 個人에게 이양한 것으로 一
 代限과 三代世襲의 두 종류가 있다. 賜牌에 可傳永世의
 名文이 있는 것은 三代世襲을 許諾한 것이고 이러한 名
 文이 없으면 一代限으로 國家가 還收키로 한 것이다.
 還收하지 않고 代代로 永世私有化가 됐다. 宣祖以後에
 는 賜牌記錄만 주고 實際로 土地는 賜給하지 않았다.
 禮葬..正一品以上の 文武官및 功臣이 죽하면 國家에서 禮儀
 를 갖춰서 葬禮를 치르는 것으로 一種의 國葬이다. 以
 外에 禮葬範圍는 外戚로 祭費, 判賞를 지낸 人 또는
 特旨가 있는 경우에 限하였다.
 葬日..官員이 죽하면 四品以上은 三個月, 五品以下는 一個
 月이 지나야 葬事한다.
 墓地..墓地는 境界를 定하여 耕作, 牧畜을 禁하고 墓地限界
 는 一品은 墳墓를 中心으로 四面九十步, 二品은 四面八
 十步, 三品은 四面七十步, 四品은 四面六十步, 五品以

下는 四面五十步, 七品以下의 生員, 進士는 四面四十步
 庶人는 四面十步
 不遷位..德望이 높고 國家에 큰 功勞가 있는 人에게 永遷
 位祠堂에 모시도록 國家에서 許可한 神位이다.
 號牌..李朝때 十六歲以上の 男子가 차고 다니던 牌. 지금의
 住民登錄證과 같다. 表面에는 住所, 姓名, 職業, 本貫
 年齡등을 새기고 이면에는 發行當該의 官廳名을 格印
 했다. 身分에 따라 牙牌, 角牌, 黃楊木牌, 小方木牌,
 大方木牌로 區分되었다.
 堂上官..官階의 區分. 文官은 正三品인 通政大夫以上,
 武官은 正三品인 折衝將軍以上을 말한다.
 堂下官..文官은 正三品인 通政大夫以下 從九品인 將仕郎까
 지, 武官은 正三品인 御侮將軍以下 從九品인 展力副尉
 까지를 通稱한다.
 參上參下..堂下官中 六品以上은 參上 七品以下는 參下 또는
 參外라고도 한다.
 陞六..七品以下의 官員이 六品인 參上으로 오르는 말이다
 三公六卿..李朝때 領議政, 左議政, 右議政등 三政丞을 三公
 이라 하고 六曹의 判書를 六卿이라 한다.
 教旨..李朝때에 王이 臣下에게 주던 辭令狀
 守..家名外에 붙이는 成人의 別名. 男子 二十歲가 되어 冠
 禮(아니로서 成人이 되는 禮式)를 行하여 成人이 되면
 守가 붙는다.
 隣閣..官職者들의 論功行賞과 功臣들의 功을 받은 官府로서
 忠獻府의 別稱인。

暗行御史..王이 直接信任하는 諷은 堂下官中에서 뽑아 秘
 密히 地方에 보내 現職, 前職 地方官의 善行과 非行, 百
 姓의 事情, 民政, 軍政의 實情, 諷은 美談, 烈女, 孝子
 의 行蹟등을 조사보고 하게 하는 臨時職 御史로 뽑혀 王
 에게서 封書를 받으면 집에 들리지 않고 即時出發한다
 驛馬와 驛卒등을 利用할 馬牌를 받는다. 必要할 때에는
 馬牌로서 自己의 身分을 밝히고(御史出頭) 非行이 큰 守
 令이면 즉시 封庫罷職하며 地方官을 代身하여 裁判도 한
 다. 父母喪이나 國葬이 있어도 任務中에는 돌아 오지 못
 한다.
 各官의 任期..中央 各官司의 六品以上 堂上官은 三〇月, 兵
 曹判書 觀察使 留守는 二四月, 守令은 三〇月 乃至 六〇
 月, 兵使 水使는 二四月
 權知..새로 文科에 及 第한 人을 承文院 校書館에 分屬하여
 權知하는 名稱으로 實務를 代行하게 한다. 即 甲子後補者
 宰相..國王을 補助하고 文武百官을 指揮監督하는 地位에
 있는 二品以上の 官職을 通稱한다.
 祭酒..成均館의 堂上官職으로 補하되 學行과 名望이 높은 生
 員을 除授한다.
 郎廳..各官司에 勤務하는 堂下官의 總稱이다
 配享..功臣 名臣 또는 學德이 높은 學者의 神主를 宗廟나 文
 廟 書院등에 享祀하는 말
 旌閣..特異한 行實에 對한 國家의 表彰 忠臣 孝子 烈女등을
 그들이 살던 高臺에 旌門을 세워 表彰하였다.
 加資..正三品 通政大夫 以上の 品階에 올려 贈을 말한다.

致祭..國家에 功勞가 많은 人 또는 學行과 德望이 높은 人
 에게 死後國王이 내려주는 祭祀
 都巡撫使..李朝때 戰時나 地方에서 反亂이 일어났을 때 軍務
 를 統轄하는 臨時官職
 統制使..壬辰倭亂때 設置 忠淸 全羅 慶尙道등 三道의 水軍
 을 統轄하는 武官職 全羅水使가 兼職한다.
 統禦使..李朝後期에 京畿 忠淸 黃海道등 三道의 水軍을 統
 轄하는 武官職 京畿水使가 兼職한다.
 事..領事 監事 判事 知事 同知事등의 官職은 官司위에 領
 監判 知同知字를 두고 事는 官司밑에 쓴다. 例..領敎
 軍府事 監春秋館事 同知中樞府事
 院相..王이 昇遷하면 잠시 政府를 맡던 臨時職 新王이 即位
 하였으나 喪中이므로 卒哭까지와 或은 王이 어려서 政
 務의 能力이 없을 때 大臣의 攝政과 함께 衆望이 있는
 元老宰相及 또는 原任者中에서 몇명의 院相을 뽑아 國
 事를 處決한다.
 陵..王과 王妃의 墓所
 園..王世子 또는 王世孫으로 稱봉된 뒤 王位에 오르지 못
 하고 死한 王과 王의 生母로 先王妃가 아닌 妃의 墓所
 大君..王妃가 出生한 王子
 翁..王의 正室以外에서 出生한 王子 또는 功이 있는 臣下에
 게 誥封한다. 王位에서 물러 나게 되면 翁으로 降稱된
 다. 例 燕山君 光海君
 公主..王妃가 出生한 딸
 翁主..王의 正室以外에서 出生한 딸

李朝의 科擧制度

1. 由來

各道監營에서 行하는 鄉試나 中央에서 行하는 生進科 初試를 照花講이라 한다. 이 照花講에 及第하면 照花帖을 주는 데, 이것이 있어야 生進科에 應試할 資格이 附與된다. 이 照花講을 初試라 하며 여기에 及第하면 李初試, 金初試라고 불려진다. 이리하여 各地方에서 照花講에 及第한 사람들이 모여들어 四年만에 한번씩 科擧를 보는데, 四年一試를 式年試라고 하며 子, 午, 卯, 酉년에 보이는 것이다.

그리하여 生員科에서는 經書를 暗誦하게 하고 또 거기에 對한 뜻을 물어보는 시험이다. 試驗官에는 上試(當時判官級), 副試(當時判官級)가 있어 應試者를 불러서 명이나 暗誦을 물어 보기도 하고 杖의 유무면 通, 略, 粗, 不通의 네 가지로 나누어 通은 二錢, 略은 一錢, 粗는 半錢, 不通은 零錢으로 하여 總十四錢半 以上에 達하는 者를 及第로 한다. 이 生員科는 經書를 의외게 하므로서 講經科 또는 治經科라고도 부른다. 進士科는 製進科라고도 하며 本科試驗에서는 試驗官들이 臨席하여 監察들로 하여금 借作俸筆들을 두루하게 嚴重히 간주하는 한편 題目을 내고 額字를 定하여 詩를 짓게 하여 時間을 엄구도록 命한다. 이에 應募者들은 各自 準備된 筆墨으로 詩를 지어 狀紙에 一八首를 써서 封하여 試驗官에게 내고 退場한다.

그러면 試驗官들은 그 詩軸을 모아서 于先 宣민 장 지었

으며 上上 上中 上下 二上 二中 二下 三上 三中 下下 이 열 개 定한 뒤 上上은 九錢, 下下는 一錢으로 等分하여 揀點한다. 그리하여 大科 二下(四錢)까지를 擇하여 及第로 定했다. 이런식으로 生員, 進士 各一〇〇名 式二〇〇名을 뽑아서 發表하였으며 이 及第者의 發表를 榜이라 하였다. 이 生進科에 及第한 者 가운데 大科 各 文科에 應試하려는 者는 成均館에 入學을 許可하였고, 四年에 한번씩 式一〇〇名 式의 生員과 進士를 輩出하였던 것이다. 그 다음 大科(文科)에 應試하려 하면 于先 大科 初試에 及第하여야 하는 것인데 文科 初試에서는 館試(成均館 시험)에서 五〇名 漢試에서 四〇名, 鄉試로는 京畿에서 二〇名, 忠淸, 全羅道에서 各 二五名, 慶尚道에서 三〇名, 江原, 平安道에서 各 十五名, 黃海, 咸鏡道에서 各 一〇名을 뽑아 大科에 應試할 資格을 주었다.

이렇게 生進科에 及第한 사람으로 成均館을 거치지 않고도 大科에 應試할 資格을 賦與한 故에 總二四〇名이 大科에 應試할 수 있게 人員을 定하는 것이었다. 大科에 第一次 試驗을 初場이라고 하는데 거기에서 經書를 暗誦시키는 것이 마치 生員科에서 試驗하는 것과 同一하다. 第二次 試驗을 中場이라 하는데 거기에서는 詩賦를 짓는데 마치 進士科에서 行하는 것과 같다. 따라서 經書 暗誦에 自信있는 사람은 第一次 試驗인 初場에 應試하고 詩賦 짓는데 自信있는 사람은 中場에 應試하면 되는 것이다. 대개는 初場에 應試하여 及第한 사람이 中場에 應試하여 及第를 노리는 것으로 第一次 試驗인 初場에서 一六名, 第二次 試驗인 中場에 一六名, 그리고 兩場에서 成績이 優秀하였으나 合格 範圍에 들지 못한

사람을 兩場 試驗官이 會合하여 選定하는 것인데 이것을 生劃及第라 한다.

이리하여 大科及第者 三三名을 選定하는 것이다. 大科及第者 人員에 對하여는 아무리 成績이 좋더라도 三三名 以上은 뽑지 않는 것이 例칙이므로 되어 있으나 成績이 나쁘더라도 그 以下 三〇名 혹은 二八名 이렇게 三三名보다 적게 뽑을 수 있었다. 이렇게 大科及第者가 選定이 되면 最後로 殿試라는 것이 있었다. 殿試에는 王이 親히 臨席하는 것이지만 最後의 試驗이라는 뜻이다. 거기에서는 簡單하게 對策이나 表, 箋, 箴, 頌, 制, 詔를 지어 보거나 一篇만 짓게 하는 것이니 지음으로 論說文을 짓게 하는 것과 같은 것이다. 이 殿試의 結果를 보아 三三名의 等級을 甲, 乙, 丙 三等級으로 나누어 第一 等 甲인 사람이 甲이라 하여 二名 다음은 乙이라 하여 七名, 다음은 丙이라 하여 二三名으로 定하는데, 이것을 甲, 乙, 丙 三科라 한다.

第一 等을 잘 지은이로 殿試에서 甲科에 及第한 者는 壯元郎이라 하고 榜眼郎이라 하며 榜眼郎은 探花郎이라고 불렀다. 그리고 生進科에 及第한 人에게는 그 證書를 白紙에다 써서 주는 外에 白牌라 하였으며, 大科에 及第하면 紅紙에다 써서 주므로 紅牌라 하였다. 生進科 初試(照花講)에서 生員科, 進士科, 大科 應試資格 試驗인 大科 初試(館試 鄉試) 初場(第一次試) 中場(第二次試) 殿試까지 壯元郎 及第한 者는 進士로 暗誦과 뜻이 같지

않고 七通을 하고 줄 짓기에도 上上으로 當選된 사람도 있다. 이런 人들은 王이 불러 暗行御史로 삼았으며 官界 昇進

도 빨랐다. 그러므로 科擧에 應試하는 者는 壯元及第를 향하고 애를 쓰는 것이었다. 以上은 文科들에게 行하는 試驗이고 다음은 武人 즉 軍人에 對한 試驗으로 武科라는 것이 있는데, 이 역시 初試 殿試의 區別이 있었다.

武科 初試도 文科 初試와 같이 中央과 各道監營에서 行하는데, 中央(京畿 包舍)에서 七〇名 慶尚道에서 三〇名, 忠淸, 全羅道에서 各 二五名, 江原, 黃海, 咸鏡, 平安道에서 各 一〇名 式을 選拔하여 總一九〇名이 中央에서 行하는 殿試에 應試하여 다시 그 중에서 二八名을 뽑아 殿試에 應試하도록 하여 황(冠)을 써게 하는데, 第一 等은 武士 三三名을 뽑아 甲科에 及第케 하고 그 중 첫 번째는 武士를 壯元郎이라 하고 둘째는 武士를 榜眼郎이라 하고 셋째는 武士를 探花郎이라 함은 文科나 다름이 없다. 그 다음 乙科에 五名, 丙科에 二〇名을, 各各 選定한다. 以上 文科 武科는 所謂 兩班 子弟들에게 限하여 應試할 資格을 賦與하는 外에 中人以下 一般人은 應試할 資格을 賦與하지 못했던 것이다.

그 다음 雜科라는 것이 있는데 이것은 中人들에게 보이는 科擧라 하겠다. 거기에 外國語를 배워가지고 譯官 노릇을 하는 譯科라는 것이 있어 그것도 初試에 漢字(中國語) 二三名, 蒙學(蒙古語), 倭學(日本語), 女真學(滿洲語) 등은 各各 四名 式을 뽑아 다시 殿試에 가서 漢學(中國語 譯官) 一三名 그 다음 蒙學(蒙古語 譯官), 倭學(日本語 譯官), 女真學(滿洲語 譯官) 등은 各各 二名 式을 選拔하였다. 그리하여 이들은 文科 大官의 隨行員으로서 通譯官 노릇을 하였다. 그 다음 醫科 算科 陰陽科 律科 등이 있었는데 그것도 모두 初試 殿試의

區別이 있었다. 이러한 고문 科擧(生進科 大科 雜科)가 四
年만에 한번씩 子午卯酉年에 式年 科擧가 定期的으로 行
하여졌다

그러나 나라에 慶事가 있을 때에는 特別히 增廣科라든지
또는 別試、王이 成均館에 行次하였다가 거기에서 成均館
學生들에게 試驗을 보이는 謁聖科라는 것이 있으니 이는 式
年外에 치르는 科擧이다. 이 成均館에 王이 行次하여 치르
는 科擧에 及第하는 것을 謁聖及第라 하여 科擧中에 가장 崇
光스런을 及第로서 여기에서 壯元及第하면 大개 暗行御史로
봉직하는 것이 通例로 되어 있었다.

2. 科試의 種類

文科(문과) : 古制 科擧의 하나 文官을 뽑던 試驗(文科) 現高
普高試와 같음

司馬(사마) : (榜目) 朝鮮朝 때 새로 小科에 合格한 進士 生
員의 이름

武科(무과) : 高麗朝 때부터 武官을 뽑던 科擧, 大개 三年마
다 한번씩 式年에 武藝 示勳을 試驗하였는데 初試 覆試
殿試의 三階段가 있었음

陰任(음사) : 科擧를 거치지 않고 다만 祖上의 恩澤으로 인
은 官職、南行 生員 進士 幼學等의 벼들을 두는 일경
음

壽職(수직) : 每大 正月에 八十歲以上의 官員 및 九十歲以
上의 百姓에게 恩典으로 두는 벼들

增廣(중공) : 朝鮮朝 때 나라에 慶事가 있을 때 增廣에 記念으로
보이던 科擧 三代 太宗元年(一四〇一)에 처음으로 實施되었으
며 임금의 등극을 祝賀하는 意味로 即位年 또는 이듬해
實施하였으나 十四代 宣祖 때부터 擴大되어 國家에 慶事
가 있을 때마다 實施되었음

庭試(정시) : 나라에 慶事가 있을 때 郊外 田塲에서 보이던
科擧

別試(별시) : 朝鮮朝 때 나라에 慶事가 있을 때 特別히 보이던
科擧 世宗一年(一四一九)에 처음으로 始作

式年(식년) : 子卯午酉等의 干支가 들어 있는 해의 이름
은 甲子 丁卯 丙午 癸酉年等으로 朝鮮朝 때 또 이해가 들
아오던 科擧를 보이며 戶籍 調査를 하였음. 三年마다 들
아옴

監試(감시) : (國子監試) 朝鮮朝에 生員 進士를 뽑던 科擧 同
馬試(小科)

觀試(견시) : 科擧를 보일 때 임금이 문소 나와서 시험을 보
임

殿試(견시) : 朝鮮朝 때 覆試에서 選拔된 사람에게 王이 문소
보이던 科擧를 最終의 試驗으로 結果에 따라 甲、乙、
丙科로 等級을 定하였음 高麗 때부터 元나라 制度를 모
방하여 朝鮮朝 때 制度化되었음.

重試(중시) : 文科 臺下官을 爲하여 重 科擧 高麗十六代에
중十七年에 最初로 實施 朝鮮朝 四世 世宗九年(一四二
七)에 制度化되었으며 十年에 한번씩 實施하여서 이 試

驗에 合格한 사람은 營上正三品의 品階를 승격하였음

甲科(갑과) : 文科 覆試 合格者에게 禮費에서 殿試를 보여 成績
에 따라 나눈 三等級의 하나 成績順에 따라 甲、乙、
丙科로 區分 甲科의 定員은 三人 一等은 壯元郎(從六
品) 二等은 榜眼郎(正七品) 三等은 探花郎(正七品)

乙科(을과) : 文科 覆試 合格者를 禮費에서 殿試를 보여 成績
第二位로 七名을 뽑았다.

丙科(병과) : 文科 覆試 合格者를 禮費에서 殿試를 보여 甲、
乙科外에 二十三人을 뽑았다.

3. 科擧制度의 起源

科擧의 發生地는 中國이다. 그러나 우리나라에서 科擧가
實施된 것은 高麗 光宗九年(九五八)부터이다.

當時 中國 後周시랑으로서 우리나라에 歸化한 殷業라는
명의 建議로 官吏登用의 法으로 科擧를 實施하여 曠人材를
求하는 方法이었으니 只今의 普通 高等考試와 같은 것이라
볼 수 있는 國家考試이다.

4. 科擧와 教育制度

李朝의 科擧와 教育制度는 한마디로 말해서 教育은 科擧
에 應試하기 爲하여 지키는 외에 다른 目的이 없었다고 해

조 과편이 아닐 것이다. 卽 中央에 國立大學으로 成均館이
있었고 國立高等學校로 四學(東西兩學에 세종學校)이 있어 所
謂 兩班子弟 弟들을 入學시켜 科擧에 及第할 수 있는 준비
교육을 實施하였으며 各地方에는 公立中學校格인 鄉校가 있
어 地方兩班子弟들을 모아 教育하였고 그 외에 私立初等
中學校에 相當하는 書堂(書堂)이 있어 中人 常人들의 子
弟들을 모아 教育하는데 이것이 고문 科擧에 應試하기 爲한
教育이었다고 할 수 있다.

5. 科擧及第者의 特權

科擧에 應試하기 爲한 教育을 實施하게 됨에는 다음과 같
은 特權이 附與된 까닭이라 하겠다. 卽 各道 監營에서 行하
는 鄉試나 中央에서 施行하는 生進科의 初試에 及第하면
梁初試·金初試·朴初試하여 優待하였고 中央에서 行하는 生
進科에 及第하면 梁生員·金生員·李生員 또는 鄉進士 金
進士·朴進士라 하여 殺人罪 以下의 罪는 逮捕나 監禁도 되지
않았다. 그리고 及第한 사람이 살고 있는 部落에는 蘇塗
나무를 논다 할게 세웠는데 그것은 科擧에 及第한 사람이 살
고 있다는 表示로서 그 部落를 治한다는 一般人은 敬重을
表하며 말을 타고 가는 사람은 말에서 내렸으니 科擧에 及
第하면 그야말로 地上의 自由人으로서 治外法權의 特權
階級에 屬하게 되었던 것이다.

6. 式年文科初試定數

漢城府一百十人 忠清道二十五人 慶尚道三十人 全羅道二十五人 江原道十五人 黃海道十人 平安道十三人 咸鏡道十人 通讀三十人

7. 生進初試定數

漢城府二百六十人 終同 忠清道九十人 終同 慶尚道一百人 全羅道九十人 終同 江原道四十五人 黃海道三十五人 平安道四十五人 咸鏡道三十五人 京陞補三十人 合製四十八人

8. 科擧及第外奉告祭

이러한 特權이 附與된 科擧에 及第하기란 그리 쉬운 것이 아니었다. 따라서 科擧에 及第하면 先祖의 絶對的인 도음이 라 하여 及第하고 후이오던 于先自己 祖上의 墳墓를 찾아다 니며 奉告祭를 지냈는데 이것을 掃墳이라고도 한다. 萬一自己 집이 貧寒하여 奉告祭를 지낼 형편이 못되는 號 題는 親戚들의 助金으로라도 盛大히 舉行하는 것이 通例로 되어 있었다. 當時의 身分階級을 略述하면 다음과 같다.

△中央▽

- 1. 兩班.....文武百官
- 2. 中人.....醫·譯·算·律·陰陽科로 守令이 되는 者
- 3. 常人.....雜職·書吏·市民等
- 4. 賤人.....日守·雜將·皂隸·滄軍·水軍·燈臺軍·騎保等

△地方▽

- 1. 兩班.....儒鄉·儒林
- 2. 中人.....將校·中軍·監官·執事等
- 3. 常人.....衙典·六房胥吏·書寫等
- 4. 賤人.....奴婢·官奴·唱妓·使令·軍卒等

朝鮮朝 科擧制

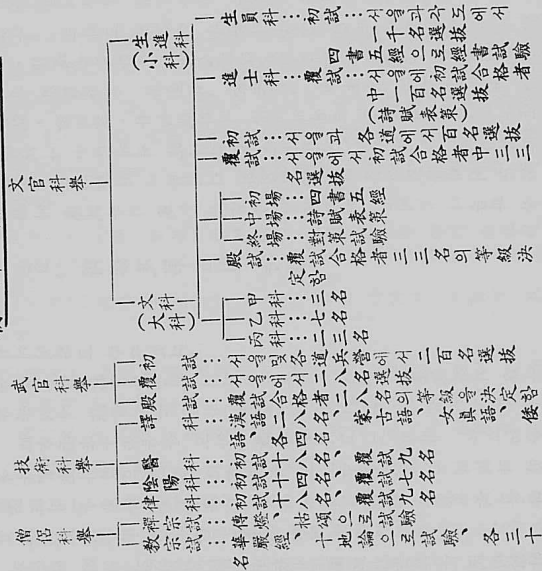

喪禮

우리나라는 古來로 冠婚喪祭의 禮가 複雜하고 까다로 우나 其中에서 喪禮가 가장 까다롭고 所謂禮論도 많았 아 지요 大概가 初喪喪禮時 「執事分定」即 護喪·相禮·祝·司書·司貨·造殮·歌匠·日直等을 構成하여 喪事全般을 執行하고 있으나 實際는 이것이 形式化되고 말았다. 그러나 여기에서는 그 大畧만을 述하여 現實에 맞추어 簡略하게 說明함에 그칠 수 밖에 없다.

※ 주로 父母喪의 境禮를 中心으로

◎ 初 終

患者의 病勢가 危重하여 回生의 可望이 없다고 判斷될 때 는 가까운 親族에게 通知하고 周圍를 조용히하여 謹慎하고 患者의 衣服을 平常服中에 穿한 것으로 차아입게 한다. 遺命이나 遺言이 있으면 이를 記錄하거나 録音으로 收錄하여 保存하도록 한다.

※ 禮論에 殮命喪에 있어 男子는 不絶於婦人之手·夫人은 不絶於 男子之手 即 男子는 女子의 손에 殮命을 아니하고 女子는 男子의 손에 殮命을 아니하는 것이 禮法이 하하였다.

◎ 收 屍

殮命이 確認되면 棺을 鑿지하여 屍體의 머리를 北쪽으로 蓋하여 바르게 돌리고 兩손을 腹上에 고아 부는 三屈은 禮(布)

으로 묶고 머리는 바르게 비스듬히 지지 않도록 피우고 받은 바르게 피우고 耳鼻孔을 縛숨이나 脫指棉으로 막는다. 寢其로 屍身의 全身頭部가 지지고 屏風으로 가리우고 束縛을 받히고 香을 피우고 號哭하는 것이 傳來의 禮法이다. 收屍를 「觀」이라고도 한다.

※ 事前에 齋戒(仁人이 임는은)가 準備되어 있으면 小歛의 一部(上下衣)節次를 同時에 行하여도 無妨하다.

◎ 卓 復

招魂이라고도 하며 故人의 肉服衫(속귀삼)을 가지고 屋上이나 높은 곳에 올라가 왼손(左手)으로 옷깃을 잡고 오른손(右手)으로 옷허리를 잡고 北쪽을 向하여 휘두르며 故人의 姓名이나 稱號 茶氏 宅號를 부르고 북북부 제 연언거 퍼 퍼 드고 옷은 가져다가 屍體위에 얹는다. 收屍와 招魂은 거의 同時에 行한다. 招魂이 끝나면 머리를 풀고 號哭하는 것이 옛 禮法이다.

※ 參考事項

- ① 喪家表示 卽 都市에서는 店符或은 喪家에 喪中表示을 하고 있는 데 大門위에 辟瘟符 달고 喪字이라고 써서 表示. 喪字이라고 한히 써서 붙이는데 喪字은 父母喪의 小心喪思라는 喪字이므로 手下人에 쓰면 哀發이 됨으로 喪中이 手上下下 間適當하다.
- ② 喪中 當하면 喪主들은 洗而 沐浴을 삼으며 原則은 三日不食이라 하나 肉食 飮食을 삼으며 미음(米飮)이나 죽(粥) 등으로 素食하는 것이 옛 法式이다.
- ③ 衣服은 殮命 招魂後 사치스럽지 않은 白衣에 白色으로 꾸미고

입리 成服禮까지 外報喪에는 左側조례를 배고 內報喪에는 右側조례를 배고 晝夜로 哭을 葬禮時까지 그치지 않는다.

◎訃告

喪者 常한 事實을 一家親戚 視知들에게 알리는 일을 訃告라고 한다. 訃告의 書式은 다음과 같다.

訃告

族弟某夫人(父親) (母親은 大夫人 祖父는 王大人 祖母는 王大夫人 某官은 處士 某貴某氏以 節德(隨其事德) 某月某日 某時別世 茲以訃告(人復으로 訃告는 專人訃告라고 함))

發訃 月 日 時 自宅

葬地 所在 山名

護喪 ○ ○ ○ 上

某生員 座前

※ 護喪은 葬儀委員長에 該當하는 사람으로 故人之 免服 胃孫 又親族中 孝行者(門中이론)가 되는 것이 常例이나 官階이 있거나 名望이 있는 것이면 他姓이라도 無妨이 故人이 護喪이 될 時는 其時訃告書式은 거기에 맞게 달라야 한다. (襄湖地方에서는 訃告를 訃告로 함)

喪主가 直接訃告를 할 時는 다음과 같다.

某親某人以某月某日得疾不幸於某月某日某世 茲以訃告

月 日 孤子 某 泣血

◎小 殮

殮은 死之明日이라 하나 殮衣(壽衣라고도 함)가 準備되

어 있으면 當日이라도 하고 그렇지 못하면 準備가 되는데로 다음 順序대로 行한다.

1, 香湯水를 만들어 淨室을 비롯하여 全身을 洗는다.

2, 殮衣로 裝아 殮히다.

(殮衣라 함은 人이 입는 옷을 殮衣이니 家勢에 따라 棉 또는 絹布(絹布)로 裝아 만든 上下衣(종속적상 바지저고리) 深衣 또는 道袍로 되어있다)

3, 殮衣로 裝아 입히고 나면 巾(襪)을 신기고 單(靴任)을 매고 行巾(行巾)치고 腰帶(烏리끈)과 大帶(드포의끈)을 매고 襪이나 麻布로 만든 신을 신는다.

머리에 冠이나 巾(巾)을 씌우고 五個의 錢은 左머리에 四個의 錢은 右머리에 各各따로 鑲아 두었다가 大殮때 같이 鑲는다. 耳 鼻孔을 다 시라고 柳匙(머그나무 술가락)로 鼻孔을 세우고 鑲아 넣는다. 또는 銅錢 세 조각을 만들어 準備하였다가 殮室에 세워 鑲아 넣는다. 錢은 兩兩씩고 十石 두兩씩고 萬石 세兩씩고 十萬石이라 의치고 또 葉錢 또는 銅錢을 兩兩씩고 千兩 두兩씩고 萬兩 세兩씩고 十萬兩이라 의친다. (이것은 人이 저수결에 舍簾과 踏笄로 드리는 儀式이다) 그리고 瞑目 巾中으로 顔面을 덮고 두발 다리를 頭部를 枕하여 面을 다 덮는다. 握手로 손을 가리고 頭骨이 아래로 처지지 않게 背를 漢紙나 麻布로 싸서 錢을 그치고 발목도 앞으로 수거지지 않게 枕아 고이고 殮이 부로(大衾과 地褥 屍體를 싸고 殮布로 싸서 屍身을 묶는다. 「屍身을 묶는 일을 殮한다고 한다」要領은 다음과 같다. 장려는 屍身을 縱으로 묶는 것이므로 그림 1과 1 2와 2를 번

거 묶고 가로매고 번호대로 袂매끼 끼리 縫하여 묶되 매듭을 짓지 않고 틀어서 꿸고 뒤로부터 아랫으로 順次的으로 내려 묶는다.

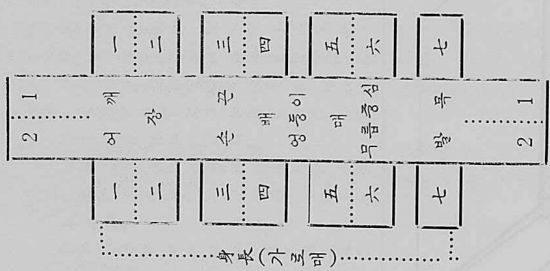

※ 장례는 麻布全幅으로 하고 가로매는 麻布全幅三枚 半幅一枚로 하되 全幅의 兩쪽을 半으로 裁縫처럼 袂끼 七쪽을 用으로 만든다.

이와 같이 屍體를 絹布나 麻布를 使用하는 것은 後日遺骨의 保存을 期한는데 그 目的이 있는 것이다.

※ 殮을 할 때 使用되는 衣類器其나 名稱이나 製作法은 說明을 略하고 이와 같은 作業者는 原則으로 大槪 喪主 側 視知들이 하나 喪主가 格式을 定한다면 直傳하는 것이 他人보다는 誠意있게 할 것을 望한다. 또 內報喪에 他人을 시킨다는 것이 좋은 일은 못 될 것을 望한다.

※ 內報喪에 쓰는 壽衣는 男子와 다르며 右履상 右履 바지 單의 치마저고리 巾 手 瞑目 두들다리 등이다.

※ 乃 吳本誌、祝 焚香 洗茶 酌酒 奠之 卑幼之人 侍者 皆 再拜 乃 奠其事爲之

◎大殮과 入棺

普通 現代는 殞命後 三日에 大殮 成服을 친다. 都市에서는 近間 三日 葬을 行하므로 二日 成服을 한다. 또한 小大殮을 同時에 兼하기도 한다.

棺을 屍身은 房으로 搬入하여 「棺이름」을 棺內에 記고 「棺口」를 封고 「枕」(종을 넣어서 만든 버거)를 頭部가 枕을 部位에 놓고 屍身을 棺內에 넣고 「棺이름」로 屍身을 친다. (이상이 大殮이 것이 끝나면 屍體가 棺內에서 움직이지 않도록 人의 衣服(毛織物은 嚴禁)이나 黃土를 麻布 또는 漢紙로 싸서 넣어 屍身을 安定시킨 뒤 棺口를 封고 棺위에 廣木 또는 거죽이나 가마니 油紙 비닐 등으로 棺을 싸 다음 묶는다. 入棺이 끝나면 棺內에 나무도막을 깔고 安置한다.

※ 古時에는 葬日이 長時日이 要하였으므로 家內空地에 是隣近에 假葬土埋을 하기도 하였다.

◎成 服

入棺이 끝나면 다음과 같이 殯所를 設置하고 喪主를 비롯 殯服(人別 遠服制圖參照)은 喪服을 完全히 갖추고 成服祭를 지내고 外人의 喪問을 받는다.

成服祭는 魂帛을 모시고 祭物(魂果 脯醢 盞盤 祝)을 陳設하고 焚香하고 蠶를 울리고 喪主와 殯人이 모두 呼哭再拜한다. 撤床時 脯와 蠶은 恒時 撤床치 않고 놓아둔다.

◎ 殯 所

屍身의 安置處는 別處로 靈座를 마련하는 데 이를 殯所라고 한다.

殯所에는 屏風(華蓋)을 치고 交椅, 祭床, 香案, 香爐, 香盤, 燭台, 一隻, 茅沙 등을 갖추어 놓는다. (別處圖面參照) 또한 亡人이 平素使用하는 器物(금배려, 眼鏡等)도 갖추어 適宜場所에 備置된다.

※ 註一, 交椅는 神位를 모시는 椅子를 말하는 것으로 그림 ①과 같이 만들어 殯席(靈座)의 祭床보다 若干 높아야 한다.

註二, 祭床은 祭物을 차리는 席으로 그림과 같이 만들어 다리(足)는 兩쪽으로 편이 넓어져 편다 할 수 있는 組立式으로 한다.

註三, 香案은 香爐를 올려 놓는 小盤으로 그림 ③과 같이 만들어 祭床보다 稍 높고 작게 하여야 한다.

註四, 茅沙는 사발 또는 이에 곁하는 小器에 채운 한 그릇(宗廟 같은 그 中央部에 尊者의 位(宗)나 宗廟를 말한다) 그림 ④와 같다.

註五, 魂帛은 神主를 만들기 前에 魂帛(麻布)을 白紙로 綴어서 한 三寸(假)으로 槩前에만 使用하고 葬禮를 지낸 뒤에는 靈所에 埋藏하고 神主를 쓰는

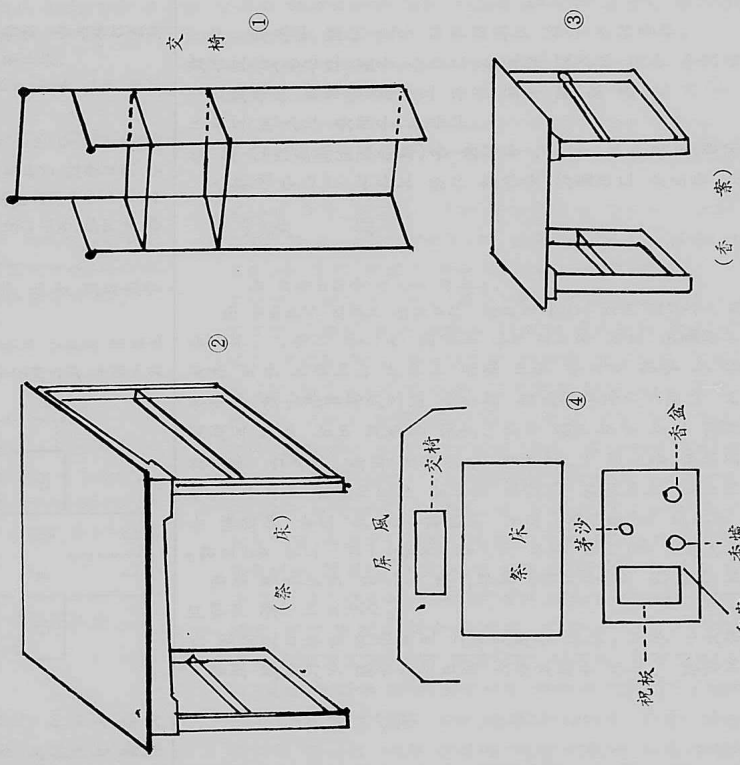

것이 原則이나 近來에는 神主를 만들지 않는 脫喪가 大部分이기 때문에 殯所가 있는 場(二日間 殯所에 모셨다가 大葬)이지만 後에 墓所에 묻는 것이 常例가 되었다. 一拜에 脫喪時는 그에 應한다.

交椅上部에 魂帛을 모시고 白布白紙로 ぐる 가리우고(近來는 富貴도 同時에 모시기도 한) 側面과 天帳을 白布 또는 白紙로 가리고 祭床前部는 白布로 가리워 珠簾(커튼)으로 閉閣할 수 있게 한다.

殯所後面 屏風에 銘旌을 걸어 두었다가 出喪時에 竹竿에 붙이 簾(喪單)에 들고 간다. 靈柩를 使用할 時는 棺뒤에 設는다.

◎ 魂帛 접는 법

魂帛은 배(麻布) 한 폭(全幅)과 길이(長) 一尺三寸(一尺三寸)을 쓰는데 길이(長)을 一寸五分(一寸五分)씩 여섯 겹으로 접으면 남는 것이 一寸(寸)이 된다.

이것을 펴서 편직상 도표와 같은 순위를 정하여 드포 一과 같이 접기 시작한다.

- 1, 도표의 번호 一을 번호 二와 맞출게 접음.
- 2, 번호 三을 번호 四와 맞출게 접어 一의 뒷면에 붙이게 접는다.
- 3, 번호 四를 접되 四가 보이게 하여 二의 뒤에 가게 접어야 한다.
- 4, 번호 五의 중간을 접되 五가 속으로 들어가게 접어서 一의 뒷면에 가서 三과 마주되게 접으면 번호 五는 보이지 않게 된다.

5, 번호 六과 번호 四가 서로 맞출게 되면 兩 끝 二를 접어 접

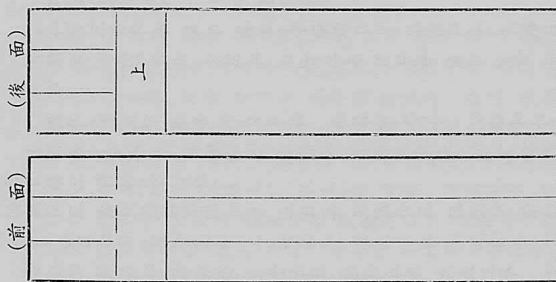

(魂帛 접는 圖表)

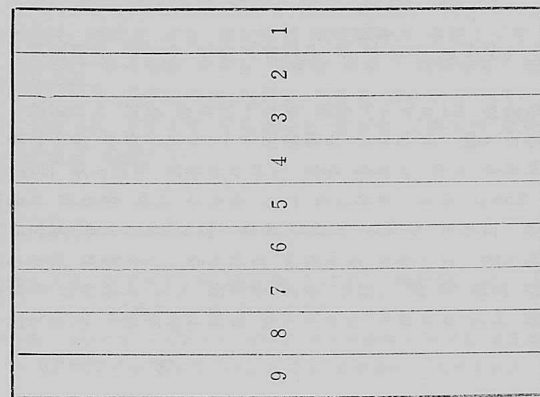

- 은편六是 자연히 변하지 않게 된다.
- 번호 七은 접어서 번호 六의 뒷면에 붙이면 七은 보이게 된다.
 - 번호 八을 七과 맞닿게 붙여서 접어야 한다.
 - 번호 四와 六의 사이를 벌리고 가로(橫)의 위편(上邊)을 一촌(寸)으로 접어 四와 六에 붙게 함으로 접어야 한다.
 - 번호 七과 八의 사이를 벌리고 가로(橫)의 아랫편(下邊)을 一촌(寸)으로 접어서 七과 八이 붙게 함으로 접고 벌리기 전대로 접는다.
 - 번호 九를 접되 번호 四의 아랫편(下邊)과 위편(上邊)접은 것을 써서 꿰으면 된다.
 - 드포라 같이 위(上)를 밖지로 표시하여 번호 八의 뒷면이 앞으로 가게 하는 것이다.
- 다 접으면 漢紙로 휘장을 하고 謹封이라 쓴다.
 註六、紙粧은 紅色 비리나 다른 색의 全幅에 1cm 60mm 程度의 직이로 白粉에 呵膠를 칠거나 金粉으로 故人의 官職과 姓名을 쓴 것을 말하며 書式은 다음과 같다. (例)

職 卽은 學 生 勸 州 申 公 某 之 柩 (男子)

獨 人 光 山 金 氏 之 柩 (女子)

◎ 上 食

朝夕奠은 小歿後始作하고 朝夕上食은 成服日로 부터 하되 陳設을 始作할라 부러 喪主는 哭을 한다. 飯黍菜蔬 蕪肉 等 芻素의 飲食床과 같이 하고 朝奠에는 焚香하고 薰香하고 持匙正養(잡시정저)하고 조羹 있다가 죽음을 드리고 밥을 조羹씩 제수를 여서 죽병에 담고 술가얇은 죽맛 그릇에 걸러 놓고 喪主以下 哭再拜한다. 조羹 있다가 床을 옮긴다.
 ★ 三年喪 終喪이 지나 一年 脫喪時 三 날째까지 朝夕上食은 繼續되며 또한 每月初一日과 보름(十五日)에 朝奠祭를 지낸다.
 朝奠祭라 하지만 芻素上食보다 낫다거나 보린다.

◎ 治 葬

古禮에 依하면 葬事는 天子七月 諸侯五月 大夫三月 士庶人 月而葬이라 하였으나 그 葬場이 遠으로 近來하여 次次 縮되므로 家處 概擇葬場에는 三日로 規定하고 形便에 依하여 五日葬도 行하고 있다.
 ① 擇地: 父母가 高齡이면 事前에 準備하기로 하나 事前準備가 없으면 殯後에 서둘러 安葬할 곳을 定하여야 한다.
 ② 擇日: 五行說에 依하여 日官으로 하여금 葬時를 받는다. 三日이나 五日 七日 等 奇數日이 原則이나 奇數日이 不吉하면 四、六日도 可하다.
 ③ 發柩: 喪壘(상비)가 葬地로 떠나는 것을 發柩이라 하고

다.
 發柩前日 朝奠에 明日의 遷柩를 告하고 發柩當日 朝奠에 今日의 遷柩를 告하며 發柩時가 되면 棺을 喪壘나 靈柩車에 모시고 棺 앞에 屏風치고 祭幣을 차리고 祝文을 읽는다. 喪主는 不斷히 哭을 하되 讀祝時는 哭을 그치고 讀祝이 끝나면 哭再拜하며 服人도 再拜한다. 一家 親戚이나 親知中 葬地까지 隨行치 못할 때는 永訣人事로 再拜한다. 이 行事務를 發柩祭라 한다.
 ④ 出發: 發柩儀式이 끝나면 葬地를 向하여 出發한다. 喪壘로 從行進할 때는 다음 次例로 行列을 짓는다. 芻族、持書、靈亞、功布、靈柩、靈位(魂帛)喪壘 喪主 白官 芻族 靈柩車로 遷柩時는 車內에 坐는다.
 ⑤ 遷柩中停喪: 遷柩途中 故人의 靈柩나 芻、子家等에 停喪하여 路祭를 지내며 故人의 告別人事로 祭文을 읽기도 한다. 또한 葬地가 멀어서 遷柩途中에 밤을 새울 때는 棺에서와 같이 朝夕上食을 드린다. 近世에는 交通便宜上 柩를 三 日 停柩하는 例가 있다.

◎ 葬地에서의 行事務節次

喪壘가 葬地에 到着하면 逆日(天幕)치고 棺에서 殯所와 같이 屏風치고 祭床 交椅 燭台 香爐等으로 靈位를 配設하고 果脯羹等으로 祭幣을 차리고 喪主는 哭을 한다. 이때 喪主는 右便 白官은 左便에 整列하고 葬地에 온 芻族의 芻問을 받는다.

- 山神祭: 喪主의 親知中에서 喪主를 代身하여 祭幣을 마

친하여 祝文을 읽고 墓所의 保護를 山神에 依賴하는 祭祀를 올린다.
 ② 下棺: 下棺은 棺을 墓穴에 넣는 일로 喪主 白官(服人)이 參與하되 止哭하고 (原은 直接 下棺作業에 參與하는 例은) 조羹이 棺을 들어서 水斗이 되도록 하고 背向을 마치고 棺의 左側上便에 去下便에 雲、右側上便에 紅下便에 亞를 넣고 銘旌은 棺위에 걸고 主喪이 喪服자락에 손을 얹고 「取土」「取土」「取土」를 세 번 외치면서 세 번 손을 棺위에 뻗리고 喪主들은 哭數拜하고 靈位로 돌아 가고 從事者들은 盛土 한다. 從柩에 下棺 喪主가 하듯 한다는 것은 절을 無數히 한다는 뜻이다.
 ③ 成墳: 墳墓의 高는 約四尺 程度로 하여 造型하되 縱이 길고 橫이 짧게 하고 外部에 墳(芝)로 입힌다.
 ④ 送魂: 成墳이 되지 않더라도 成墳後事는 白官一人에 委任하고 平土祭를 마치면 魂帛을 모시고 歸家한다. 棺에 到着하면 內喪主들은 庭園에 나와서 魂帛을 맞으며 外內喪主가 마주서서 相向哭하고 揖으로 人事하고 魂帛을 殯所에 安置한다.

◎ 初 虞

送魂하여 돌아오면 芻 祭祀를 지내는데 葬禮當일에 近魂하여 지내는 祭祀가 바로 初虞이다.

※ 初虞時의 小大拜까지 祝官이 進茶奠祭後에 喪主와 相向揖하고 禮成을 고한다. 喪하고 나면 黍糜菜蔬은 哭再拜한다.

◎再 虞

葬禮 다음 初春日(乙丁己辛癸日) 아침 上食과 同時再虞祭를 지낸다.

◎三 虞

葬禮後 初朔日(甲丙戊庚壬) 아침 上食과 同時三虞祭를 지내고 墓所에 가서 省墓를 한다. (葬禮後三日乃至四일에 該當)

◎卒 哭

三虞後 三個月 以內的 朔日을 擇하여 虞祭와 같은 節次로 卒哭祭를 지내며 (祝文別述) 近來에는 三虞後三日 朔일에 지내기도 한다.

卒哭後는 平常時 朝夕 哭인 한다.

◎祔 祀

卒哭翌日이 祔祀이나 形便에 따라 小大祥翌日에 卒哭祭와 같이 饌設한다. (祝文別述) 孫子(손자)는 祖父神位에 祔하여 祭祀하고 孫婦는 祖母神位에 祔하여 祭祀하고 祖父母가 生存하였으면 高祖父位에 祔하여 祭祀한다. 節次는 守護하고 먼저 曾祖父神位에 讀祝三獻하고 開飯 擗匙正箸하고 孝位에 之前과 같이 하되 閨門 啓門 獻茶 鞠躬 下匙箸 覆飯 辭은 同時行한다.

◎小 祥

殞命日로부터 滿一年期日이 되는 날 아침에 지낸다. 期는 天道가 一變하고 品物之情이 더욱 더한 날이라 平時祭祀보다 盛饌으로 祭祀를 지내며 舊制服式에 多少變衣(變服)은 變製하고 고드림)한다. 또한 期日이 가까와지면 素食하고 晨昏哭을 한다.

◎大 祥

殞命 滿二年 再期日이 大祥이다. 祭禮節次는 小祥과 같으나 大祥祭後 神主라면 祠堂에 모시고 魂帛은 墓所앞에 묻고 窆所를 撤去하고 喪服을 벗고 脫喪한다.

◎禫 祀

殞命한지 二十七朔이라 大祥後 三月인인 丁日이나 亥日에 祭祀를 지낸다. 禫祭는 在禫廟의 禮로 지 節次는 大祥時와 같다.

◎吉 祭

禫祭 翌月 丁日이나 亥日에 茶禮와 같이 지내며 四代 奉祀로 세르이 神主를 모셔야 하므로 五代 祖神主는 遷徙하여 墓所에 묻으며 忌祭가 끝나고 墓祀에 옮겨지는 祭儀式이다. 그러나 이렇게 되는 五代 祖神主는 四代 行列의 寸數該當者

가 있으면 遷遷한다.

◎執 喪

父母喪은 三年喪이라 하여 滿二年間 喪主 노릇을 하는 것이 原則이고 父在母喪에 는 滿一年喪이나 그 一年 동안 二年의 儀式節次를 執喪하여 왔다. 이 期間中 喪主는 罪人으로서 自處하여 出入과 行動居說에 格別謹慎하고 喪服又是 白衣를 입으며 服制와 前祀한 祭禮上 食等 嚴格한 規制가 있었다. 現時 各己 生業關係로 居處와 衣服 行動關係가 自由로와 졌다고 하더라도 恒常 마음속으로 喪主觀念을 떠나 不純한 行動이 있어서는 안될 것이다.

出他中이거나 各地居住者는 病患이 危重하다는 連絡을 받으면 即時 歸家하여야 함은 再言의 余他가 없으나 萬若作故하였다는 訃音을 받으면 休에 冷水를 떠다 놓고 머리를 틀고 哀哭하며 吊問者가 있으면 問候容을 받는다. 準備를 시켜서 晝夜를 가릴것 없이 歸家하여야 하며 喪次近處에 이르러 號哭하면서 집에 들어가야 한다.

喪中에 忌祭를 當하면 葬禮前에는 祭祀를 모시지 못하며 葬禮後에는 無祝單獻으로 모셔야 한다.

또 兄弟手上下下喪이 있을 때는 主喪은 가르키라도 本節次를 參考로 祝文을 보아 執喪하면 될 것을 받는다. 喪主인 사함은 祖上祭에 祭祀時는 門外에서 기가리다가 撤床前에 拜禮하고로서 祭祀에 代한다.

◎喪 服

舊禮의 喪服에 는 斬衰齊衰服等 屨巾祭服의 製服方法이 까

다로왔으나 家庭儀禮準則에 公布後 禁止되었으므로 喪으로 喪主는 白衣나 喪布를 띠고 「중간」(道袍모양의 옷) 입고 領巾치고 頭巾을 쓰며 內喪 또는 喪布 또는 麻木으로 치마저고리와 履를 만들어 예고 입고도록 한다.

白은 그 輕重에 따라 重服人은 頭巾에 白衣에 白色 또는 麻木으로 두루마기를 입고도록 한다. 一般는 洋服에 白喪布 등으로 蝶狀 喪章을 부치고 服人은 喪章으로 하거나 喪布로 喪章을 두른다.

◎祝 文

祝文은 喪을 當하였을 때 부터 始作하여 古祭에 이르기까지의 祝을 一括하였을뿐 其外의 祝은 祭禮祝을 參考바인다.

●啓殯祝(柩을 들어 내려고 할 때 着手前殯所에 告하는 祝) 今以吉辰 遷柩啟告

※ 解: 이 때 柩를 내이므로 柩를 옮길 상가 禮이다.

●遷柩應事祝(柩을 들어 넣어 읽는 祝) 請遷柩于 應事

※ 解: 柩를 방으로 옮기기를 請하나다.

●祖奠祝(發前夕에 祭祀지낼 때 읽는 祝) 永遷之禮 靈展不留 今奉柩車 式遷祖道

※ 解: 永遷하 가지는 禮이 으며 柩는 柩가 머무르지 아니하여 喪禮를 完結하였으니 柩를 인도 하여 죽는다.

●發柩日因朝奠祝(柩을 옮기며 喪禮가 나갈 때 柩에 告하는 祝) 今遷柩就 遷啟告

(參考) 某甲弟以下는 『敢告』代身에 『茲告』라 쓴다.

※ 解: 이 제 (禮)을 올리기어 喪祭로 잇속에 참가 告하나이다

● 遷奠禮(發期에 告하는 禮)으로 發期祝 又는 永訣祝이라고도 한다.)

靈輿既駕 任卽幽宅 載陳遺禮 永訣終天

※ 참고 喪祭에는 永訣終天을 不勝感悼이라 하고 子喪에는 心馬如煙(심마여회)라 하고 弟에는 建不自勝이라 한다.

※ 解: 喪祭를 제지 되었어 오니 다 올은 곧 무덤일 것이다. 보내오는 禮를 예로 오니 永遠으로 離別하옵심을 告하나이다

● 遷祭禮(遷發途中에 故人之 弟子나 友人等이 故人之 遺德을 追慕하여 올리는 祭의 祝)

維歲次 干支 某月 干支 朔某日 干支 某(奉祀者名)

敢昭告于

某官某公之孫(弟某者外 弟意를 表하고 故人之 德行과 事蹟을 讚揚하는 內容을 誌)尚 饗

※ 解: (前略)某는 敢히 某公의 靈에 告하나이다. (故人之 德行과 事蹟을 告함)을 告함소하

● 山神祝(土地祝이라고도 하여 初祭에 關士前에 飭을 맡은 神에게 告하는 祝)

(天處) (月處) (日處)

維歲次 干支 某月 干支 朔某日 干支 某(奉祀者名)

敢昭告于

土地之神 今爲某官府君 營建宅兆 神其保佑 俾無後艱 謹以 清酌醴饗 祇薦于神 尚 饗

※ 解: (前略)某는 土地의 神에게 敢히 告하나이다. 이제 某의 葬을 다 견하니 神에게 드물러서 뒤에 어려움이 없도록 하여 주시길 바라옵고 飭을 술과 脯와 醢로써 올리오니 尚飭

하느니라.

● 告先靈祝(先祖의 墓附近에 墳墓를 쌓매 先祖墓에 올리는 祝)

(天處) (月處) (日處)

維歲次 干支 某月 干支 朔某日 干支 孤子某(奉祀者名)

敢昭告于

顯考某官府君之墓 今爲(子孫)某官 營建宅兆 于某所(社地) 謹以 酒粟用 仲皮告 謹告

※ 參考一、墓所는 墓의 左或은 右 從從置를 宜한지
二、營建宅兆于某 先葬에 合葬을 曉題에는 合附古라 쓴다.

※ 解: (前略)某는 敢히 告하나이다. 아버지의 葬을 이제 某公의 墓所가 개진 某處에 드리게 되었어 올기 참가 酒粟로 敬進히 告하나이다.

● 受瘞祝(母親이 먼저 別世하시고 뒤에 父親이 別世하시어 母親墓와 같이 受瘞할래 告하는 祝)

維歲次 干支 某月 干支 朔某日 干支 孤哀子某(奉祀者名)

敢昭告于

顯妣某封某氏之墓

先考某官府君 不幸於 某月某日 捐世 禮當合瘞 而手運有拘 狀用受瘞之制 昊天罔極 謹以 酒粟 用 仲皮告 謹告

※ 參考: 아버지가 먼저 돌아가셨으면 先葬을 顯考라고 稱하고 뒤에 올기에 쓰고 顯妣를 先妣라고 稱하되 뒷말에 쓴다.

※ 解: (前略)某는 敢히 어머니의 墓에 告하나이다. 아버님께서 不幸히 돌아가시니 마땅히 合瘞하여야 하오나 手運이 맞지 않아 受瘞의 制를 씁니다. 아버지의 恩德가 넓고 哀痛 같으니

니 참가 酒粟로써 敬進히 告하나이다.

● 返魂祝(埋藏을 끝내고 成墳하였을 때 返魂前 墓에 告하는 祝)으로 題主祝 又는 成墳祝 平土祝이라고도 한다.)

維歲次 干支 某月 干支 朔某日 干支 孤子名

敢昭告于

顯考處士府君 形歸宅 窆神 送室堂 神主未成 伏惟 尊靈 依舊 東甯 是憑 是依

※ 참고 喪祭에는 哀子라 쓰고 父母俱歿이면 孤哀子라 쓰고 承重에는 哀孫이나 孤孫이나 쓰고 妻喪이나 子喪에는 敢字를 쓰지 않고 喪終以下에는 『伏惟』를 쓰지 않고 『尊靈』代身에 『惟靈』이라 쓴다.

※ 解(前略)某는 아버지께 告하나이다. 肉身은 무덤으로 가셨사오나 靈魂은 魂으로 돌아가지 못하시어. 아직 神主를 建하지 못하였어 오니 魂當圖이 있아 오니 尊靈은 靈과 같이 여기에 의지 함을 소하.

● 初虞祝(返魂後 처음으로 지내는 祭에 告하는 祝)

(天處) (月處) (日處)

維歲次 干支 某月 干支 朔某日 干支 孤子某(奉祀者名)

敢昭告于

顯考處士府君 日月不居 奄及初虞 夙興夜處 哀慕不寧 謹以 清酌庶羞 哀薦成事 尚 饗

참고 1、孤子는 ①題主祝을 參考하라.
2、初虞는 初虞、再虞에는 再虞、三虞에는 三虞라 쓴다.
3、哀慕不寧은 父가 告子時에는 悲念相續(用目送者) 心驚如煙(심경여회)라 쓰고 兄이 告弟時에는 悲痛相至(비통의지) 憤何可處(분하가처)라 쓰고 弟가 告兄時에는 悲痛無已(비통무이) 至情如何(지정여하)라 쓰고 夫가 告妻時에는 悲慟酸楚(비몽산초) 不自勝堪(부자승감)이라

4、謹以는 手下人에는 茲이라 쓴다.
5、哀薦은 兄과 俯親(받친)에는 應此(칭차)라 쓰고 妻弟以下에는 陳此라 쓴다.
6、餘事는、再虞에는 虞事라 하고 三虞에는 成事라 한다.

● 再虞祝(返魂翌日 아침에 지내는 祭의 祝)

(天處) (月處) (日處)

維歲次 干支 某月 干支 朔某日 干支 孤子某(奉祀者名)

敢昭告于

顯考處士府君 日月不居 奄及再虞 夙興夜處 哀慕不寧 謹以 清酌庶羞 哀薦成事 尚 饗 (解 初虞祝 參照)

● 三虞祝(返魂後 三日 아침에 지내는 祭의 祝)

(天處) (月處) (日處)

維歲次 干支 某月 干支 朔某日 干支 孤子某(奉祀者名)

敢昭告于

顯考處士府君 日月不居 奄及三虞 夙興夜處 哀慕不寧 謹以 清酌庶羞 哀薦成事 尚 饗 (解 初虞祝 參照)

● 卒哭祝(三虞 다음 지내는 祭의 祝)

(天處) (月處) (日處)

維歲次 干支 某月 干支 朔某日 干支 孤子某(奉祀者名)

敢昭告于

顯考某官府君 日月不居 奄及卒哭 夙興夜處 哀慕不寧 謹以 清酌庶羞 哀薦成事 尚 饗

※ 註: (前略)某는 敢히 아버지께 告하나이다. 아버지 돌아가시고 어선 卒哭의 때가 되었읍니다. 발과 단으로 숙피만 葬하여 편할 수 없읍니다. 참가 飭은 술과 여러 飭을 올리오니 尚飭하시옵소서.

● 耐祭告祝

이라 쓰며 年少者에게는 이를 쓰지 않는다.

某封……女子의 境遇에 달에는 男便이 官職에 오르면 따라서 그의 妻도 封名을 얻어 呼稱했으나 그것이 없으면 孀人이라 쓴다.

某氏……女子의 境遇에 未嘗과 姓을 쓴다.

告祀者十稱……告祀지내는 子孫의 十稱인즉 初喪을 당하고 未喪前에는 父喪에는 孤子、父母가 其時에는 孤哀子라 쓰며 祖父의 喪事에는 孤孫 江母喪에는 哀孫 祖父가 其時에는 孤哀孫이라 쓰고 三年以後에는 父母의 祭祀에는 孝子、祖父父母의 祭祀에는 孝孫、曾祖父母의 祭祀에는 孝曾孫、高祖父母의 祭祀에는 孝玄孫 男便의 祭祀에는 婦、妻의 祭祀에는 夫라 쓴다.

神位……祭祀를 받느실 當者인즉 祭祀者와 의 十數에 依하여 各各 달리 쓰는 것이다. 父親은 顯考、母親은 顯妣、祖父는 顯祖考、祖母는 顯祖妣、曾祖父는 顯曾祖考 曾祖母는 顯曾祖妣、顯高祖考 高祖母는 顯高祖妣、男便은 顯殿、妻는 亡室 또는 故室이라 쓴다.

奉祀者十稱……祭祀를 받느실 當者와 의 十數에 따라 쓰는데 이에 父母의 祭祀에는 孝子 祖父父母의 祭祀에는 孝孫、曾祖父母의 祭祀에는 孝曾孫、高祖父母의 祭祀에는 孝玄孫、男便의 祭祀에는 婦、妻의 祭祀에는 夫라 쓴다.

告祀者姓名……山所에서 土地神에게 告祀지낼 境遇 直接 祭主가 아니고 餘他人이 지낼 境遇에는 그 사람

의 姓名을 쓰고 直接 祭主가 祭位에게 告祀지낼 境遇에는 祭主의 이름을 쓴다.

奉祀者名……祭祀를 받들어 지내는 者、即 祭主의 名을 쓰되 弟以上에게는 쓰지 않는다.

敢昭告于……妻의 祭에는 敢字를 削除하고 昭告于라 하며 弟以下에게는 告于라 쓴다.

弟義不專……妻에게는 悲悼酸苦 不自勝堪、兄에게는 悲痛無己 至情如何、弟에게는 悲痛深至 情何可處、子에게는 悲念相續 心焉如燠라 쓴다.

謹以……妻와 弟以下에게는 謹以라고 쓴다.

酒果用仲茂告謹告……弟以下에게는 酒果用告 告由라고 쓴다.

昊天罔極……父母에게는 昊天罔極、祖父父母以上에게는 不勝感慕、男便에게도 不勝感慕、弟以下에게는 不自勝感이라 쓴다.

伏惟……妻와 弟以下에게는 쓰지 않는다.

尊靈……妻와 弟以下에게는 惟靈이라 쓴다.

哀薦……妻와 弟以下에게는 陳此、尙叔父母에는 薦此라 쓴다.

顯……늘이 받드는 文字이니 尊을 바꾸어 顯이 쓴다. 이 외에 顯字도 顯이 쓴다.

主祭者(長子孫不在時……主祭者가 有故時 最近親者가 代行할 때의 祝文은 主祭者이름까지 쓴 다음 出外未還(外出時) 喪麻在身(喪主 服人일 때) 掌事由를 쓰고 未能將事代(手上일 때) 代叔父 또는 使(手下일 때) 舍弟某라 쓰고 敢昭告于

吊問節次

이부터 慶事에는 親不親間에 招請이 없으면 參席치 않으나 初喪이나면 亡人이나 喪主와 知面이 있으면 呼告가 없더라도 吊問하는 것이 禮儀이다.

現時 곳에 따라 成服前後나 内外親喪에 分別없이 哭拜 吊問하는 例가 많다. 勿論 그곳 慣習에 따라 다를수도 있겠으나 다음 몇가지를 留意參考하면 別失手는 없을 것으로 믿는다.

◎一家나 가까운 親戚 가운데 初喪을 당하면 「喪主의 活動이 極히 制約을 받으므로」 喪家에 가서 裏禮 接賓 筵備等 必要한 일들을 도와주어야 한다. 가까운 一家親戚이 없으면 親友가 되는 사람들이 도와주어야 할 것이다. 이때 喪主에게는 略式으로 吊問을 하지만 (亡人에게 웃은 하되 情을 잃은) 成服以前에 亡人에게 拜禮치 않으며 喪主에 對하여도 呼哭 吊問은 않는다. 成服禮가 끝나면 비로소 亡人 凡筵에 呼哭再拜하고 喪主와도 正式으로 吊問人事를 取한다.

◎一家親戚間的 吊問

一家間에는 内外親喪 區別없이 凡筵에 呼哭再拜하고 喪主와 人事한다. 가까운 親戚도 一家에 準하면 될 것이다.

※다만 親戚間 手下 人 凡筵에는 坐哭 無拜이며 妻이 있으면 他人으로 하여금 尊한 禮를 守게 하여 排하고 跪러 간다. 手下라든가 相近한 姪行의 凡筵이면 再拜한다.

他人의 吊問은 元來는 成服以前에는 없으며 成服後에 行함이 原則이다.

※喪無二主라 하여 喪主와 相對哭人事하고 支次들은 稽顙한 다 하되 나이는 비단 喪主만 알지 問喪하는 것은 아니므로 支次喪主와의 知面으로도 吊問하는 故로 全體喪主와 人事하여도 無妨할 것으로 본다.

◎其他 吊問

●喪主와 親切하고 亡人과도 知面이 있을 때

凡筵에 들어가 呼哭再拜하고 喪主와 相對哭後 人事한다.

喪主와 는 親切하나 亡人과는 知面이 없어도 内親喪外에는 凡筵에 呼哭再拜하고 喪主와 相對哭後 人事한다.

●他人의 内親喪에 吊問할 때(親舊도 同一)

生存時 相面人事가 있으면 凡筵에 呼哭再拜하고 喪主와 相對哭人事하며 不然이면 凡筵에는 들이지 않고 喪主와만 相對哭人事한다. 死後 相面禮가 없기 때문이다.

◎ 亡人科는親切하나 喪主와는 知面이 없을라

凡 親에 들어가 哭喪再拜하고 喪主와도 人事한다. ※ 原은 凡 親에 哭喪하고 바로 外堂으로 나와있으면 喪主가 찾아 가서 人事하는것이 原則이나 喪主와 人事하고 亡人科의 關係를 說明하여 주는 것이 나을 것이다.

◎ 查 夫 人 凡 筵에 차질 凡 節

平素 相面有無를 가릴것없이 凡 筵前에서 喪主와인 相向對 哭 人事한다.

◎ 親 舊 妻 喪에 喪 人 父 子 中 누그를 먼저 吊問하는가

親 舊를 먼저 人事하고 苦席에 들어가 喪主와 相向 哭拜하고 人事한다.

◎ 喪主로서 他人科 人事할 境 遇

初 喪時가 아닌 平素에 三 年 喪內에 吊問客이 있으므로 親안에서는 喪祭服을 하고 손님을 맞아 對哭人事한다. 出 入時 古時에는 平常 喪服에 平素의 「갓」대신 「반입」또는 「피리」를 쓰고 다녔으나 近來에는 白色 帽 子에 喪 表를 하여 쓰고다니므로 모자를 벗었다면 다시 쓰고 人事한다. 喪主

가 아낀게는 벗고 人事한다.

◎ 吊問과 慰問 (父母와 承重喪)

吊問은 먼저 凡 親에 哭하고 再拜한 後 喪主와 拜禮하고 鄭重한 言辭로 「喪事」를 哭으며 「어족」이라 하고 말한다. 喪主는 「固極」하오이다 「하고 對答할도 無効하다. 其外 吊客으로서 人事하는 몇가지를 例舉하면

- 吊客: ... 婦患이 深하시으니 回春을 못하시고 喪事까지 當하지니 오죽이나 固極하오리카
 - 喪主: ... 固極하기 限이 없읍니다.
 - 吊客: ... 春秋는 높으시도 恒常 康寧 하시으니 突然 喪事를 當하시니 오죽 哀痛하시겠읍니까.
 - 喪主: ... 侍湯을 하였으나 百藥이 無效로 作故하시니 固極하기 그지 없읍니다.
- 其他 親不親 또는 作故時의 形態에 따라 鄭重한 哀悼와 吊問 人事를 하면 될것이다.

※ 詳解 凡 親: ... 孝백을 모시고 設禮 靈座 苦席...: 거처 자리 (포상)나고 成服 喪主가 앉은 거처 자리) 成服: ... 亡人을 大斂人權하고 喪服을 完全히 갖추어 입는것을 喪禮 讌奠: ... 童子曰 貨財曰 讌로 常儀古者 但 改葬有己 漢氏以來 父歿 酒食 設 奠 禮: ... 葬禮 相向 對哭: ... 서로 마주보고 哭하는것 辨: ... 寸손을 맞잡고 水半程 度을 量는 禮 禮 類: ... 葬이 없이 이마를 고침에 맞도록 숙여 엮는것.

祭 禮

제해라 함은 돌아가신 先 祖와 고조부모 증조부모 조부모 부모를 위시하여 배우자 기라 친족을 추모 또는 추모하기 위하여 돌아가신 열정반 날짜에 행하는 의식 절차를 말한다.

一、祭祀의 由來

제사를 지내게 된 동기를 살펴보면 먼 옛날 사람의 머리가 발달하지 못하여 원시적인 생활을 할 때는 천재 지변이나 또는 사나운 맹수등의 공격과 질병으로부터 보호를 받기 위한 수단으로서 하늘과 땅, 깊수(深水) 거목(巨木), 높은 산, 바다, 조상 등에게 절차를 갖추어서 벌였던 것이나 이것이 즉 제사가 발생한 근원이 라고 할수있다. 이와 같이 인간이 자연변화나 어떤 공격제 또는 질병으로부터 보호 받기 위한 수단으로서 행하여졌은 제사는 중세와 근세에 와서는 차츰 우교적인 조상숭배의 계제로 변하여졌으나 그 대신 우교적인 변질된 절차와 자연 숭배의 미신적인 의식이 혼합됨으로써 가정마다 연건 제사를 지내는 회수는 무려 四十八회 이상이 되었다.

二、祭祀의 種類

전항과 같이 많은 제사의 종류를 적어 보면, 가정마다 역

대조상의 신위를 모시는 사당이 있어서 매월 삭망(一월十五일) 잔치(월일)충삼(三月三日), 단오(五월五日), 유두(六月十五일), 秋夕(八月十五일), 중구(九月九일), 등지암일에 지내는 수절시식(俗節時食)과 춘하 추동의 중월(仲月)에 올리는 사시제(四時祭)와 때때까지 올리는 기제사, 잔치과 추석 十월에 지내는 모제 등이다.

※우리 가문(家門)에서는 기제는 물론 명절(名節) 제사로서 절(新正) 추석(秋夕) 등이 있고 幢宮(幢宮) 할아버지(誼元祿)의 不祧位(불조위) 제사가 있다.

◎ 忌祭(기제)

1. 기제의 대상

기제의 대상은 부모 조부모 증조부모 고조부모 및 배우자로 된다 다만, 무부원 삼촌 이내의 증숙 등 장렬 또는 비속의 친족에 대하여는 기제를 지낼 수 있다.

기제(忌祭)는 고인이 별세된 날에 해당한 한 편씩 올리는 제사로서 고인의 추모를 더듬어 별세된 그 날을 격이 있지 못하면 몸과 마음을 정진하게 하고 忌日(禁日)이라는 뜻에서 올리는 제사이며 그날을 기일(忌日) 또는 諱日(諱日)이라고도 한다.

기제의 봉사대상을 별세한 부모 조부모 증·고조부모와 배우자로 정한것은 우리나라의 가풍제도에 따른 생활형태로서 이분들은 생시에 한 가족으로서 생활을 같이 해왔고 가

고인의 신위를 제정(祭禮)에 모시는 것으로서 앞서 설명한 사자전이나 지방을 제상 측면에 모신다.

※참고 : 先祭神後降神이나 先降神後祭神이나.

祭主를 모시고 祭祀지법 때는 祭神을 먼저 하고 降神을 뒤에 하며 紙榜을 모시고 祭祀지법 때는 降神을 먼저하고 祭神을 뒤에 한다는 말이 있는데 지방도 祭主와 同一하게 생각할 수도 있으나 어그편이 옳다고 하기는 어려운 것이다. 이리하면 때는 自己 祖上들이 傳하여 오던대로 하면 무방할 것이다. 그러나 紙榜으로 祭祀한다면 先降神後祭神에 依함이 妥當하다고 본다.

※모사(墓祀)에는 먼저 참사하고 뒤에 장신 한다.

① 降神(강신)

祭主가 香을 향로에 피우고 再拜하고 다지 쪼여 앉아서 執事者(집사자)가 올리는 잔을 두손으로 받아 좌우로 잔을 틀어 香을 모사에 제위에 기울여 따른 뒤에 잔을 대에 받쳐 집사자에게 주고 다시 再拜한다. (모사 그릇이 없으면 티푸 그릇으로 代用하기도 한다)

香을 피우는 것은 禮를 맞이하는 것이요, 모사에 香을 부는 것은 酒를 맞이하는 것이라 한다. 香은 三香을 피운다.

② 祭神(참신)

고인의 신위에 인사하는 절차로서 모든 참사자가 일제히 두번 절한다.

원작(獻酌) : 술을 올리는 절차로서 한 잔만 드리는 것이 원칙으로 하나 제수가 여러 명제거나 되는 상례들이 명제급이 제사서 참사자가 여러 사람을 정하는 처전(三獻)을 올려도 무방하다.

단 祝문(祝文)이 있을때 삼헌을 하고 축문이 없으면 아원(亞獻) 종헌(終獻)은 생략하는 것이 상례다. (無祝單獻有祝三獻)

※참 : 以上은 正禮이나 고쳐질 열려서 온 두번들이 생략하면 그 半分上三獻儀次를 마치 後獻酌하게 하는 것도 無妨한 것으로 본다.

③ 初獻(초헌) 첫 잔 올리기

祭主가 神位앞에 꿇어 앉아서 술잔을 올리는 방법으로서 술을 가득 따른 술잔을 제수가 두손으로 받들어서 올렸으면 집사자가 받아서 「祝」받았 후(제수가 잔을)라 구구 북사이에 올릴수 있다. 이때 빈제(飜蓋)를 쓴다.

원작은 단원이면 잔잔을 드리고 합설이면 상하공에 각각 한잔씩 드려야 한다 따라서 수대로 술잔을 올리는 것이다.

④ 祝文읽기

祭主의 初獻이 끝나면 參祀者一同이 꿇어앉고 祝은 祭主 左側에서 東向으로 읽는다. 읽기가 끝나면 參祀者는 조용히 일어나고 祭主는 再拜한다.

⑤ 亞獻(아헌) 둘째 잔 올리기

亞獻은 主婦가 올리는 것이 禮法이지만 主婦가 올리기 어려운 경우에는 祭主의 兄弟나 그 다음가는 最近親者되는 參祀者가 祭主의 初獻과 같이 하나, 모사에 香을 따르지 않는다.

⑥ 終獻(종헌) 끝 잔 올리기

終獻은 亞獻者의 다음가는 親賓者가 亞獻과 같이 한다. 그러나 잔은 三홀잔을 받쳐서 올린다.

(仁人の 婦 氏는 亞獻)

단 亞獻을 弟之長이 하였을때는 終獻은 그 弟婦가 하는 것이 禮이다.

⑦ 添酌(참작)

참작은 禮원이 끝난 뒤에 얼마 동안 있다가 七홀쯤 다른 잔에 제수를 세번씩 더 따들어 잔을 가득 채우고 祭主는 三참후 拜禮 한다.

⑧ 開飯(개반) 插匙(삽시) 正箸(정저)

호선(삽시)라고도 한다. 수저를 쫓고 거범은 도끼위에 치면 머릿쪽이 제수의대로 가게하여 놓는다.

⑨ 闔門(합문)

祭主와 參祀者一同이 밖으로 나가서 문을 닫고 그옆에 서다 한다. 밖으로 나가서 못할 때에는 三홀쯤을 드리어든지 그렇지 못할 때는 꿇어앉아 엎드린다.

합문의 본 뜻은 고인이 제수를 응감하는데 자손들로서 바로 지켜보기가 참 어렵기 때문에 자기를 피하고 조용히 참수시키는 것이다.

⑩ 啓門(계문)

祭主가 앞서서 제번 기원하고 문을 열고 祭室로 들어가면 一同이 따라 들어간다. (이상 후단을 정어 禮堂 後쪽함 명복위(復位))

그러나 이러한 것은 하나의 형식이므로 엄밀히 지켜야 하며 고인이 제수를 많이 응감하게 하기 위해서는 문을 닫고 밖으로 나가서 보다는 그앞에서 마음속으로 비는 것이 조강을 위하는 크리도 될것 같은데 禮에 그렇게 되어 있다.

⑪ 獻茶(원차)

熱冷(수빙) 醴(醴)을 주과 바삭이 올리고 메(제사밥)를 세 손질해서 물이 많이 놓고 정제한다. 이때 참사자는 잠시 手(手)를 盥(盥)하며 무릎을 꿇면서 읽는다.

원칙의 뜻은 헌법을 물에 맡아서 많이 잠수시라는 것이다
원다는 원래 중국에서 들어온 말로서 끓이 아니고 차(茶)
를 끓이는 것이 원칙이나 우리나라는 중국과 달라서 차를 열
수 온도수로 쓰지 않았던 것이다. 이와같이 차를 제사에 제
사를 할 때 다례(茶禮) 또는 승음으로 차례라고도 한
다.

祝官은 祭祀할 때 祝官이라는 뜻으로 祝官을 祭壇에 올랐을
때 祝官은 左右參祀가 祝官하고 祝官을 마치면 수저를
바리고 반개를 받는다. 그러나 近來 祝官은 없어졌다.

12 撤匙(철시) 覆飯(부반)

수저그릇에 놓인 수저를 거둬 부레자리에 놓고 메 그릇의
뚜껑을 덮는다.

13 辭神(사신)

祭主와 參祀가 一同 再拜하고 神主는 祠堂으로 모시고
지방은 祝文과 같이 부사한다.

사신이라 함은 고인의 영혼과 작별하는 절차로서 참사자
가 일제히 신위앞에 두면 절한다.

지방과 축문을 부사한다.

이로써 제사를 올리는 절차는 끝나는 것이다.

14 撤床(철상)

祭席을 물린다.

15 飲福(음복)

祭席을 撤去한 다음 祭主가 祭席을 물고 參祀者에 分配供給한다. 但 飲
福을 마치기 前에는 祭服을 벗지 않고 담배도 피우지 않는
것이 正禮이다.

◎ 年始祭(년시제)

年始제는 正月元日 아침에 지낸다. (단 양력으로 시행
할려면 陽一月一日로 한다.) 年始제는 새해를 맞은 첫날 아
침에 돌아가신 부모조상에게 親위의 불교아주친 감사와 새
해 一年 동안 무사히 지내기를 기원하는 뜻과 새해복이 드린
는 제사이다.

1. 年始祭의 對象

直系四代로 하고 祭家 祭主 參祀者 및 祭服 등은 厄의 기
제(忌祭)에 부른다.

2. 봉사방법

봉사 방법은 감사하는 것을 원칙으로 한다.

봉사 방법은 봉사 대상이 되는 여러분을 한꺼번에 모시고
제사를 올린다. 그러나 봉사대상이 고조부모, 증조부모, 조
부모, 부모 및 배우자로 한정되어 있으므로 친척은 고·증
조부모 내외분, 부모 내외분 및 배우자로 제사를 각각 마친

하여도 무관하나 宗廟의 정권이 제상을 따로 마련하기 어
려운 점들이 많을수록 더욱 오랑해서 알맞게 함설함이 좋겠다.

3. 신 위

신위는 기계사에 증한다.

기계사의 신위행에서 절명하였으므로 여기서는 생략한다.

4. 지방

지방은 기계사에 증한다. 참사하는 경우에는 봉사대상을
별기한다. 별기의 경우 父(代)의 수신을 가함으로 喪과 2번된
다. 단, 지방은 高祖父 曾祖父 祖父母 父母로 다루는
것이 좋다.

5. 제 수

제수는 기계사에 증한다. 메는 명주이로 가름한다.

제수는 기계와 같이 명주이로 반상 축직으로 자형스런데
진절한다. 우리나라의 고유한 민속으로 정초에는 누이를
명주를 꿰며 엮으니 年始제사에는 「명」 「사신」 「철수」 이라고
한다. 명주는 절사하는 경우라도 봉사 대상 각의(宗姓)에 따라
반 두루씩 엮어서 차림하며 수저도 각각 반별씩 받는다.

6. 제식절차

年始제의 절차는 기계에 증한 축문을 읽지 아니한다.

年始제의 절차는 기계와 같은 것이니 설명을 생략한다.
年始제는 돌아가신 어른들에게 새해맞는 의식인 것으로
축문의 필요성은 없다. 다만 절차는 단행으로 한다.

중조부모	顯 曾祖 妣 孀 人 某 貫 某 氏 神 位 顯 曾祖 考 處 士 府 君 神 位
고조부모	顯 高祖 妣 孀 人 某 貫 某 氏 神 位 顯 高祖 考 處 士 府 君 神 位
弟 嫂	亡 妣 孀 人 某 貫 某 氏 神 位 亡 弟 處 士 ○ ○ 神 位
兄 嫂	顯 姊 孀 人 某 貫 某 氏 神 位 顯 兄 處 士 府 君 神 位
夫	顯 辟 處 士 府 君 神 位
妻	故 室 孀 人 某 貫 某 氏 神 位

※ 한 위만 고실 때는 어느 한 위만 쓰면 되는 것이다.

※ 參考

중조할아버지 증조할머니 제사 지방

원 증조부 정복인 순흥 안씨 신위
 顯曾祖妣貞夫人順興安氏神位
 원 증조고 정원 대부 관찰사 부군 신위
 顯曾祖考正憲大夫觀察使旌君神位
 : 曾祖父는 官等은 正三品이고 親祭復종 지냈다.
 以上은 모두 文官이었기로 武官의 一例를 다음과 같이 쓴다.
 고조 할아버지 제사 지방
 원 고조부 숙부인 동래 정씨 신위
 顯高祖妣淑夫人東萊鄭氏神位
 원 고조고 증 절충장군사과행어전교위 선전판부군 신위
 顯高祖考贈折衝將軍司果行勳節尉勳宣傳官衛君神位
 참고 : 高祖父는 武將 宣傳官을 지냈었고 죽은 뒤에 正三品 同果의 贈職을 받았던 것이다.

◎節祀(절사)

절사(節祀)는 추석을 가을 행투적으로 만든 제수를 마련하여 차례조상에 제 축수감사의 뜻을 표하기 위하여 지내는 제사이다.

이 제사는 조상들이 원신(膾歎)하는 의주 절차라고 볼 수 있으니 봉사대상을 모든 차례조상(四代)을 한 자리에 모시도록 된 것이다.

1. 절사의 일시

절사는 추석을 아침에 지낸다.
 햇빛이 늦어서 음력을 벗출수 없는 해에는 仲陽節(陰九

月九日)날 지내기도 한다.

2. 節祀의 對象

直系四代라고 祭家祭主參祀者祭服等은 위의 기제에 준한다

3. 奉祀方法

神位 지방사지 불도 모든 기제와 같다.

4. 제수

제수는 기제(忌祭)에 준하되 메는 반드시 햅곡으로 한다.

제수는 기제사와 같이 행상시의 간소한 관상 음식으로 자연스럽게 한다.

절사는 선조여러분에게 축수감사의 뜻으로 올리는 제사이기에 「메」(祭飯) 대신 햅쌀로 만든 떡과 밥으로 올리는 것이다.

진설방법은 앞에서 설명한 기제를 참고하면 된다.

5. 제식절차

제식절차는 기제에 준하되 先降神後參拜으로 한다.

제식절차는 앞에서 설명한 기제에 준하여 하되 다만 천장에 있어서는 단청으로 한다.

◎墓祀(묘사)

묘사는 본묘에 제사를 모시는 것으로 예년에는 春夏秋冬四時로 행하였다고 하나 지금은 陰十月中에 定日로 하거나 또는 귀양한 날을 참아서 제사를 지낸다.

墓祀對象은 歷代先祖墓所에 祭祀지내며 請饗次序는 忌祭에 講하나 祭式順序에 다만 先祭神後降神으로 하며 祝文이 忌祭와 다를 뿐이고 茅砂(묘사)그릇은 자연 필요 없다.

莎草(사초)

묘의 별인을 황생잡초(荒生雜草)를 추석(秋夕)전후인 陰八月에 하거나 늦어도 陰九月以內로 芟草(伐草)하여 청결(淸淨)하게 다듬는다.

嶺南地方 齋饗家祭禮陳設原圖(單設)

(依松圃法在寬編著四禮要選)

祭禮는 家祭禮가 많아 점점마다 달리하는 수가 있는 것을 알아 두어야 한다.

神位

羹	餅	食鹽	果
		湯	
醋	樸	魚	鹽
		湯	果
匙筋	炙	湯	沈菜
			果
			醫
羹盤	肉	湯	蔬
			果
飯	麩	脯	果

家傳陳設圖(合設였을때)

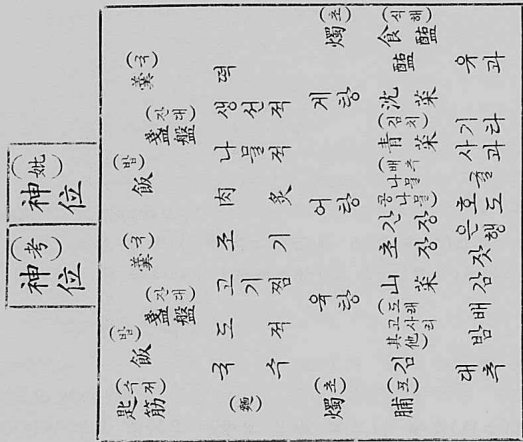

湯 饗宴에는祭祀에 請候, 卿大夫, 士庶人은 湯 二 湯 數로 區別되었으나 近來不親位나 官階이 높은 分은 五湯이나 大槪는 鷄, 魚, 肉, 三湯乃至三合一으로 普通化되었었다.

果 原果(菓·菓·菓·菓)를 祭物로 하던것이 近來는 時果(有: 사과 등)를 用用하여는 俗은것이 狹窄한 形像이므로 人進菓는 可及의 調節한는 것이 普通음.

祭禮의 陳設十原則

- 1, 神北(位) 主南(立) (神은 南向坐, 主는 北向立)
- 2, 左西右東(左高右卑) 祭室堂이 前項原則대로
- 3, 以西爲上 祭室 場所일 때
- 4, 紅東白西
- 5, 魚東肉西(海東陸西)
- 6, 菜東熟西(菜 生菜, 野菜, 熟 山菜이 된 나물)
- 7, 左脯右鹽(食鹽包舍)
- 8, 以細爲上(原果外果物은 가늘고 잔것이 左로)
- 9, 以頭爲上(魚鷄類머리가 左로)
- 10, 無視單獻 有視三獻 祝官이 없으면 祭主自讀

註 1, 原果外果物이나 菓子菓人進菓는 原果에 加工한 것은 原果物나 等에 前項과 같이 陳設하고 原果가 아닌과식, 肉과, 과자 등은 製造에 功이 큰 順으로 차림

2, 總著者祭이 서는 脯脯로 古來脯로 發된 것이었으나 近來에는 時果가 많아 자리가 狹窄하여 不肖已他家와 같이 左脯로 고쳐음. 그러나 餘地이 없으면 예외로 하여도 無妨함.

3, 天產은 奉數用之(菓菓之數) 地產은 偶數用(菓菲之類 水產은 (地產固)

4, 靑菜即野菜等은 생으로 또는 익혀서 山菜는 익혀서 山野利合(器式 또는 總合) 器로 合히 쓰기도 한다.

◎忌祭祀文

1, 아버지(어머니) 제사 축문(구물시)

● 維歲 某年 某月 某朔 某日 于支 孝子 ○ ○

敢昭告于 顯考 處士 府君 顯妣 孺人 南陽 洪氏 歲序 遷易 諱日 復臨 追遠 感時 昊天 罔極 謹以 清酌 庶羞 恭伸 奠獻 尚 饗

(어머니 祭祀 때 는 顯妣 孺人 某實某氏 諱日 復臨 이라 쓴다)

2, 아내 제사 축문

● 維歲 某年 某月 某朔 某日 于支 夫

昭告于 顯考 處士 府君 顯妣 孺人 南陽 洪氏 歲序 遷易 諱日 復臨 追遠 感時 昊天 罔極 謹以 清酌 庶羞 恭伸 奠獻 尚 饗

3, 아버지 제사 축문

● 維歲 某年 某月 某朔 某日 于支 孝子 ○ ○

敢昭告于 顯考 處士 府君 歲序 遷易 諱日 復臨 追遠 感時 昊天 罔極 謹以 清酌 庶羞 恭伸 奠獻 尚 饗

4, 남편의 제사 축문

● 維歲 某年 某月 某朔 某日 于支 妻 ○ ○ ○

敢昭告于 顯考 處士 府君 歲序 遷易 諱日 復臨 追遠 感時 昊天 罔極 謹以 清酌 庶羞 恭伸 奠獻 尚 饗

5, 할아버지 할머니 제사 축문

● 維歲 某年 某月 某朔 某日 于支 孝孫 ○ ○

敢昭告于 顯祖 考 顯政 大夫 縣令 府君

선배씨장 선증씨장
先伯氏丈 先仲氏丈 (사후의 남의 정을 높여 말할 때)
 둘째가 아제 제제
舍弟 家弟 阿弟 幾弟 (數次順序) (자기 아우를 남에게 말할 때)
 영계씨 천계씨 제방
永界氏 天界氏 壽方 (남의 아우를 말할 때)
 남제 (자기 작은 아우를 말할 때)
 고계씨 고제씨
故季氏 故弟氏 (남의 작은 아우를 말할 때)
 이민행
雁行 (남의 형제를 높일 때)

◎ 從叔姪 (再從叔姪做此)

從叔 주 (당숙(五寸)을 일컬음)
 從姪 당 (五寸 조카 자기 스스로를 말할 때)
 鄮從叔 鄮堂叔 (자기 오촌 숙을 남에게 말할 때)
 從侄 장 從侄 장 從侄 장
 從叔 丈 從叔 丈 從叔 丈 (남의 오촌 숙을 말할 때)
 先從侄 장 先從叔 丈 先從叔 丈 (남의 작은 오촌 숙을 말할 때)
 鄮從姪 鄮堂姪 (자기 당질을 일컬을 때)
 令從姪 令堂姪 (남의 당질을 말할 때)

◎ 從兄弟 (再從三從도 이에 따름)

從兄 주 (四寸형을 일컬음)
 從弟 (四寸 아우가 자기 스스로를 말할 때)
 令從氏 令伯從氏 (남의 종형을 일컬을 때)
 鄮從弟 從阿 (자기 종제(四寸)을 남에게 말할 때)
 令從氏 賢從氏 (남의 종제를 일컬을 때)

◎ 族祖 (孫叔姪兄弟再從以下宗族)

從祖 주 (再三四) (종조를 일컬음) ※例 再從祖 三從祖 四從祖
 從孫 (再三四) 종손자 자기 스스로를 일컬음
 從叔 주 (再三四) (종숙을 일컬음) ※例 再從叔 主 三從叔 主 四
 從叔 主
 從姪 (再三四) (종질 자기 스스로를 일컬음)
 從兄 주 (再三四) (종형을 일컬음)
 從弟 (再三四) 종제 자기 스스로를 말할 때)

족조 주 族대 주
族祖 주 族大夫 주 (족조를 일컬음)
 족손
族孫 (족손 자기 스스로를 일컬음)
 족숙 주
族叔 주 (족숙을 일컬음)
 족질
族姪 (족질 자기 스스로를 말할 때)
 鄮族祖 鄮族叔 鄮族兄 (자기 족조 족숙 족형을 남에게 말할 때)
 귀족 장 귀족 숙 영숙씨 귀숙
貴族 丈 貴族 叔 永族 氏 貴族 (과인의 일가를 말할 때)
 족장
族丈 (나이 많은 일가 자기 스스로를 말할 때)
 족씨
族氏 (나이 적은 일가 자기 스스로를 말할 때)
 족종 족말
族宗 族末 (형질같은 일가 자기 스스로를 말할 때)
 종하 종생
宗下 宗生 (종중간 소위한 자를 일컬음)

◎ 姑叔姪

고숙 주
姑叔 주 (고고부를 일컬음)
 고질 부질
姑姪 婦姪 (고고부에 대한 자기 스스로를 일컬음)
 鄮高叔 鄮作叔 (자기 고고부를 남에게 말할 때)

존고숙 장
尊姑叔丈 (남의 고고부를 말할 때)

◎ 妹夫

이형
妹兄 姊兄 (매부를 일컬음)
 부제 인제
婦弟 媵弟 (매부에 대한 자기 스스로를 일컬음)

☒ 母黨母

부모 주 자모 모친
母主 媵母 母親 (어머니를 일컬음)
 자친 노자
養親 老婦 (자기 어머니를 남에게 말할 때)
 원당 대부인 자당 대서인
翁堂 丈夫人 蕙堂 丈碩人 (남의 어머니를 말할 때)
 선미 선자 친모친
先媵 先慈 先母親 (자기 어머니의 사후 호칭)
 선대부인
先大夫夫人 (남의 어머니 사후 호칭)

◎ 祖母

조모 주
祖母 주 (할머니를 일컬음)
 노조모 왕모
老祖母 王母 (자기 조모를 일컬을 때)

◎ 妻 부모

외가주빈 (장수 악장 악옹악부 내근주빈) 모주악모

주빈수 (처부모를 말함)

외가주 (처삼촌을 말함)

외가 (처 부모에 대한 자기 스스로를 일컬음)

옹서간 (장인과 사위 사이)

☒ 향당 스승

향당 선생 장사 (향당 스승을 일컬음)

문하생 스승 (스승이 대한 자기 스스로를 일컬음)

◎ 父 執 (아버지께 영보종)

존친 (부친을 일컬음)

시생 (부친에 대한 자기 스스로를 말함)

◎ 平 交

노형 (십년장을 말함)

대형 인형 (형조간)

소형 (십년하를 말함)

경계 (동갑네)

세계 (오계이하 자기 스스로를 말함)

부계 "

숙계 "

修人事法

수인행 만나서 인사를 나눌라에 통속적으로 쓰는 말이 있
이거 인사법결을 지킬것 알아야 된다. 먼저 나쁜 거고
정명행 통하그간 다음 간대행이 응답이 없후려는 거고이
나까 하그 무부다. 통정명(通姓名) 명후에 근향(軒)이
기없나까 본(本) 本軒(본근) 本鄉(본향) 先鄉(선향)이
이 같은 곳 안주(鶴洲)입니다. (아주 신제라던 자기정해
자를 부치지 않느다) 불거 거계자이로 양근자 할말 거니
이십나까 다만 상대방이 잘 모르는 거고이면 다지 못지않

것이 예의이다.

나는 근제파(懶派)입니다. 상대가 그 부의 직장을 물이
면 나는 아까지 대답한다. 취자(繼字)를 아까진 조상의 향자
향(字)로 하고 물이면 향자도자(悅字遣字)이됩니다. 이때 취
(繼)자 또는 향자는 반드시 자(字)를 붙여서 부러야 된다.

이것은 영조(英祖)가 요 조(祖)입니다. 이때 다른 조(祖)
와 관계를 물이면 파(派)를 보지 않고 하답을 할것 알아야
한다. 영조(英祖)의 몇 세손(世孫)이 신가 몇대손(代孫)이
가 될올때 세(世)와 대(代)에 착오가 없어야 한다. 아(我)
금(我代不及)이라 하르지면 자기 대는 빼야하고 세(世)로
자기 까지 포함한다. 진자(繼字)장행로는 十二세조(十二
代)가 됩니다. 마찬가지로 十二대손이요(十二世孫)이다. 영
기는 異論도 있으나 양으로 이(我)한것이 可할 것이다.

덕의 향열(行列)은 진자(繼字)입니다. 향시 자기로부터 오
대조까지와 증손(曾孫)까지의 향열(行列)은 알아두어야 한
다. 향열자는 오행이신가요 하고 묻는 때도 있다. 이거 영
시 알아두어야 한다. 오행이란 金 木 水 火 土를 따라 지을
향열을 말한다 「木生水 水生土 土生金 金生水」즉 木,
火, 土, 金, 水가 순이다.

註) 此는 編者의 處地를 例로 하였.

덕은 시하(侍下)입니다. 즉 부모가 계시다)입니다. 또는 양시하
(兩侍下) 또는 양친시하(兩親侍下) (양친이 계시다) 또는 具
慶侍下(구경시하)입니다. 영시하(嚴侍下) (아버지만 계시다)
자시하(慈侍下) (어머니만 계시다) 또는 俱存(俱存)이라
살아 계시다) 구(俱)이시다 (俱存) (영감하)입니다

또는 다 들어가졌음이다) 인행(雁行) (남의 정체를 물이
(行)은 몇 번이요 몇 정제 또는 몇 남매 독자(獨子) 등 대답
한다. 세고(世交) 세의(世誼)라는 말은 옛대부터 근방이나
연고가 있다는 말이다.

그로 할아버지에 대한 자기를 고손(高孫)이라 하지 않고
원손(玄孫)이라고 하고 삼고 오대손(五代孫)은 내손(來孫)이라고
지 칭하는 법이다. 사람을 하할라

오년이상족 (五年而長則肩隨之) (다섯살 연장이면
뒤구러접하)

십년이상족 (十年而長則兄事之) (열살 위이면 형과
같이 대접하)

십오년이상족 (十五年而長則父事之) (나 現實의
로 十五年而長則父事之) (열다섯살 위이면 존대하야 된다)
는 고초의 예절이 있다. (班常이 들렸하였던 예들은 그
지도 없었다) 또한 상대방의 문중(門中)을 거문(貴門)이
라하고 상대방의 일가를 거족(貴族)이라고 하며 자기 문중
을 비문(鄙門) 일가를 비족(鄙族)이라고 말한다. 기라 처간간
의 호칭은 자당 호칭을 참고로 하된다.

자사지간(作姪之間) 또는 姪間(사촌간)이란 사촌 관계
를 말함이며 계촌(關係)은 혼인을 한다. 즉 子女婿(자녀혼)
의 첫 시작함을 말함이고 聘婚(聘婚)은 子女婚(자녀혼)을 마쳐
들지는것. 영혼(禮婚)은 정제자매중에서 나이 적은 자가
먼저 혼인하는 것을 칭하는 것이다. 자기보다 지계촌은 집과
혼이하면 그 빈대를 영남은 仰婚(仰婚)말도 같다. 원간(環間)
을 회갑(回甲) 수연(壽宴) 수연(壽筵) 휘진(晬辰)이라고도
한다. 첫사촌의 생일(生日)을 생친(生辰)이라고 한다. 또의

生日은 원신(源辰)이라고 한다.
 其他 死亡日을 諱日、忌祭日、入齋日(제사 쓰리는 날) 罷祭日(제사 지내고 난 날) 慘臧、慘葬、完逝、(子 또는 孫이 父母 祖上을 지극히 흥애 인사 용어)

干支 및 時候

干支

干支는 十干과 十二支로 區別이 되는데 干은 陽에 屬하고 支는 陰에 屬하므로 干은 天이며 支는 地로 通한다. 그러므로 祝文에 五干月日은 干支로 쓰게 되어 있다.

十干은 甲乙丙丁戊己庚辛壬癸이며, 十二支는 子丑寅卯辰巳午未申酉戌亥이고 六十干支는 다음과 같다.

- 甲子 乙丑 丙寅 丁卯 戊辰 己巳 庚午 辛未 壬申 癸酉
- 甲戌 乙亥 丙子 丁丑 戊寅 己卯 庚辰 辛巳 壬午 癸未
- 甲申 乙酉 丙戌 丁亥 戊子 己丑 庚寅 辛卯 壬辰 癸巳
- 甲午 乙未 丙申 丁酉 戊戌 己亥 庚子 辛丑 壬寅 癸卯
- 甲辰 乙巳 丙午 丁未 戊申 己酉 庚戌 辛亥 壬子 癸丑
- 甲寅 乙卯 丙辰 丁巳 戊午 己未 庚申 辛酉 壬戌 癸亥

干支로 時間을 따지는 法

一 支는 只今 時間으로 二 時間이며 初斗正(中)은 一 時間

이다. 또 支마다 刻이 있는데 一 刻은 一 五分이며 刻 以下에 分이 있는데 分은 只今 時間의 分과 같다.

子時	午後一時에서	午前一時까지
丑時	午前一時에서	午前三時까지
寅時	午前三時에서	午前五時까지
卯時	午前五時에서	午前七時까지
辰時	午前七時에서	午前九時까지
巳時	午前九時에서	午後一時까지
午時	午後一時에서	午後三時까지
未時	午後三時에서	午後五時까지
申時	午後五時에서	午後七時까지
酉時	午後七時에서	午後九時까지
戌時	午後九時에서	午後一時까지
亥時	午後一時에서	午後三時까지

十二支에 該當하는 動物의 이름

子는 쥐(鼠) 丑은 소(牛) 寅은 범(虎) 卯은 토끼(兔)
 辰은 용(龍) 巳는 뱀(蛇) 午는 말(馬) 未는 양(羊)
 申은 원숭이(猿) 酉는 닭(鷄) 戌은 개(犬) 亥는 돼지(豚)

時 候

一月	正月	端月	孟春	新元	春寒	新春	新正	春陽
			鐸今	孟取	冰陽	青陽	履元	

古 甲 子

甲 闕逢(宮宮) 子 困敦 (근돈)

二月	令月	如月	如陽	仲春	春和	餘寒	春殷	瓜寒
			輕寒	朔寒				
三月	蚤月	嘉月	季春	榮春	花辰	花雨	春暄	春和
			艷陽	和熙	韶華	芳辰		
四月	陰月		孟夏	肇夏	梅雨	初夏	槐夏	維夏
			麥涼	槐薰				
五月	姤月		仲夏	端陽	麥秋	天中	朱陽	重五
			蒲熱	秧炎				
六月	具月		季夏	庚炎	溽暑	炎天	伏熱	旱炎
			盛炎	滯熱	熾炎	烘炎		
七月	相月	蘭月	老炎	新涼	早秋	五秋	梧秋	中元
			晚炎	微冷	金天	露涼		
八月	壯月	桂月	仲秋	清秋	素秋	秋涼	秋陽	秋晴
			秋霜	秋高	桂秋	秋天	秋殷	
九月	玄月		菊秋	霜冷	霜寒	重陽	秋深	霜候
			菊令	楓辰				
十月	陽月		孟冬	小春	初寒	暢冬	冬暄	初冬
			寒沍	華冬				
十一月	暢月	葦月	仲冬	至寒	復陽	盛寒	新陽	亞歲
			線陽	祈寒	冬正			
十二月	陰月		臘寒	臘沍	雪沍	酷寒	厲寒	窮沍
			殘沍	除陰	歲暮	歲杪		

乙	姤蒙(기몽)	丑	赤奮若(적분약)
丙	泰兆(태조)	寅	攝提格(세제격)
丁	疆圉(강어)	卯	單闕(단안)
戊	蒼筤(창랑)	辰	執徐(집서)
己	房維(방위)	巳	大荒落(대황락)
庚	上章(상장)	午	敦牂(둔장)
辛	重光(중광)	未	協洽(협합)
壬	玄貳(현이)	申	涇灘(경탄)
癸	昭陽(조양)	酉	作噩(작안)
		戌	閹茂(염묘)
		亥	大淵獻(대연현)

年數	禮紀	西紀	新羅	百濟	千支	年數	禮紀	西紀	新羅	百濟	千支
1861	2457	124	13	48	甲子	1801	2517	184	伐林	19	甲子
1860	2458	125	14	49	乙丑	1800	2518	185	2	20	乙丑
1859	2459	126	15	50	丙寅	1799	2519	186	3	21	丙寅
1858	2460	127	16	51	丁卯	1798	2520	187	4	22	丁卯
1857	2461	128	17	52	戊辰	1797	2521	188	5	23	戊辰
1856	2462	129	18	53	己巳	1796	2522	189	6	24	己巳
1855	2463	130	19	54	庚午	1795	2523	190	7	25	庚午
1854	2464	131	20	55	辛未	1794	2524	191	8	26	辛未
1853	2465	132	21	56	壬申	1793	2525	192	9	27	壬申
1852	2466	133	22	57	癸酉	1792	2526	193	10	28	癸酉
1851	2467	134	23	58	甲戌	1791	2527	194	11	29	甲戌
1850	2468	135	24	59	乙亥	1790	2528	195	12	30	乙亥
1849	2469	136	25	60	丙子	1789	2529	196	13	31	丙子
1848	2470	137	26	61	丁丑	1788	2530	197	14	32	丁丑
1847	2471	138	27	62	戊寅	1787	2531	198	15	33	戊寅
1846	2472	139	28	63	己卯	1786	2532	199	16	34	己卯
1845	2473	140	29	64	庚辰	1785	2533	200	17	35	庚辰
1844	2474	141	30	65	辛巳	1784	2534	201	18	36	辛巳
1843	2475	142	31	66	壬午	1783	2535	202	19	37	壬午
1842	2476	143	32	67	癸未	1782	2536	203	20	38	癸未
1841	2477	144	33	68	甲申	1781	2537	204	21	39	甲申
1840	2478	145	34	69	乙酉	1780	2538	205	22	40	乙酉
1839	2479	146	35	70	丙戌	1779	2539	206	23	41	丙戌
1838	2480	147	36	71	丁亥	1778	2540	207	24	42	丁亥
1837	2481	148	37	72	戊子	1777	2541	208	25	43	戊子
1836	2482	149	38	73	己丑	1776	2542	209	26	44	己丑
1835	2483	150	39	74	庚寅	1775	2543	210	27	45	庚寅
1834	2484	151	40	75	辛卯	1774	2544	211	28	46	辛卯
1833	2485	152	41	76	壬辰	1773	2545	212	29	47	壬辰
1832	2486	153	42	77	癸巳	1772	2546	213	30	48	癸巳
1831	2487	154	43	78	甲午	1771	2547	214	31	49	甲午
1830	2488	155	44	79	乙未	1770	2548	215	32	50	乙未
1829	2489	156	45	80	丙申	1769	2549	216	33	51	丙申
1828	2490	157	46	81	丁酉	1768	2550	217	34	52	丁酉
1827	2491	158	47	82	戊戌	1767	2551	218	35	53	戊戌
1826	2492	159	48	83	己亥	1766	2552	219	36	54	己亥
1825	2493	160	49	84	庚子	1765	2553	220	37	55	庚子
1824	2494	161	50	85	辛丑	1764	2554	221	38	56	辛丑
1823	2495	162	51	86	壬寅	1763	2555	222	39	57	壬寅
1822	2496	163	52	87	癸卯	1762	2556	223	40	58	癸卯
1821	2497	164	53	88	甲辰	1761	2557	224	41	59	甲辰
1820	2498	165	54	89	乙巳	1760	2558	225	42	60	乙巳
1819	2499	166	55	90	丙午	1759	2559	226	43	61	丙午
1818	2500	167	56	91	丁未	1758	2560	227	44	62	丁未
1817	2501	168	57	92	戊申	1757	2561	228	45	63	戊申
1816	2502	169	58	93	己酉	1756	2562	229	46	64	己酉
1815	2503	170	59	94	庚戌	1755	2563	230	47	65	庚戌
1814	2504	171	60	95	辛亥	1754	2564	231	48	66	辛亥
1813	2505	172	61	96	壬子	1753	2565	232	49	67	壬子
1812	2506	173	62	97	癸丑	1752	2566	233	50	68	癸丑
1811	2507	174	63	98	甲寅	1751	2567	234	51	69	甲寅
1810	2508	175	64	99	乙卯	1750	2568	235	52	70	乙卯
1809	2509	176	65	100	丙辰	1749	2569	236	53	71	丙辰
1808	2510	177	66	101	丁巳	1748	2570	237	54	72	丁巳
1807	2511	178	67	102	戊午	1747	2571	238	55	73	戊午
1806	2512	179	68	103	己未	1746	2572	239	56	74	己未
1805	2513	180	69	104	庚申	1745	2573	240	57	75	庚申
1804	2514	181	70	105	辛酉	1744	2574	241	58	76	辛酉
1803	2515	182	71	106	壬戌	1743	2575	242	59	77	壬戌
1802	2516	183	72	107	癸亥	1742	2576	243	60	78	癸亥

年數	禮紀	西紀	新羅	百濟	千支	年數	禮紀	西紀	新羅	百濟	千支
1561	2757	424	9	5	甲子	1621	2697	364	7	比流	甲子
1560	2758	425	10	6	乙丑	1620	2698	365	8	2	乙丑
1559	2759	426	11	7	丙寅	1619	2699	366	9	3	丙寅
1558	2760	427	12	8	丁卯	1618	2700	367	10	4	丁卯
1557	2761	428	13	9	戊辰	1617	2701	368	11	5	戊辰
1556	2762	429	14	10	己巳	1616	2702	369	12	6	己巳
1555	2763	430	15	11	庚午	1615	2703	370	13	7	庚午
1554	2764	431	16	12	辛未	1614	2704	371	14	8	辛未
1553	2765	432	17	13	壬申	1613	2705	372	15	9	壬申
1552	2766	433	18	14	癸酉	1612	2706	373	16	10	癸酉
1551	2767	434	19	15	甲戌	1611	2707	374	17	11	甲戌
1550	2768	435	20	16	乙亥	1610	2708	375	18	12	乙亥
1549	2769	436	21	17	丙子	1609	2709	376	19	13	丙子
1548	2770	437	22	18	丁丑	1608	2710	377	20	14	丁丑
1547	2771	438	23	19	戊寅	1607	2711	378	21	15	戊寅
1546	2772	439	24	20	己卯	1606	2712	379	22	16	己卯
1545	2773	440	25	21	庚辰	1605	2713	380	23	17	庚辰
1544	2774	441	26	22	辛巳	1604	2714	381	24	18	辛巳
1543	2775	442	27	23	壬午	1603	2715	382	25	19	壬午
1542	2776	443	28	24	癸未	1602	2716	383	26	20	癸未
1541	2777	444	29	25	甲申	1601	2717	384	27	21	甲申
1540	2778	445	30	26	乙酉	1600	2718	385	28	22	乙酉
1539	2779	446	31	27	丙戌	1599	2719	386	29	23	丙戌
1538	2780	447	32	28	丁亥	1598	2720	387	30	24	丁亥
1537	2781	448	33	29	戊子	1597	2721	388	31	25	戊子
1536	2782	449	34	30	己丑	1596	2722	389	32	26	己丑
1535	2783	450	35	31	庚寅	1595	2723	390	33	27	庚寅
1534	2784	451	36	32	辛卯	1594	2724	391	34	28	辛卯
1533	2785	452	37	33	壬辰	1593	2725	392	35	29	壬辰
1532	2786	453	38	34	癸巳	1592	2726	393	36	30	癸巳
1531	2787	454	39	35	甲午	1591	2727	394	37	31	甲午
1530	2788	455	40	36	乙未	1590	2728	395	38	32	乙未
1529	2789	456	41	37	丙申	1589	2729	396	39	33	丙申
1528	2790	457	42	38	丁酉	1588	2730	397	40	34	丁酉
1527	2791	458	43	39	戊戌	1587	2731	398	41	35	戊戌
1526	2792	459	44	40	己亥	1586	2732	399	42	36	己亥
1525	2793	460	45	41	庚子	1585	2733	400	43	37	庚子
1524	2794	461	46	42	辛丑	1584	2734	401	44	38	辛丑
1523	2795	462	47	43	壬寅	1583	2735	402	45	39	壬寅
1522	2796	463	48	44	癸卯	1582	2736	403	46	40	癸卯
1521	2797	464	49	45	甲辰	1581	2737	404	47	41	甲辰
1520	2798	465	50	46	乙巳	1580	2738	405	48	42	乙巳
1519	2799	466	51	47	丙午	1579	2739	406	49	43	丙午
1518	2800	467	52	48	丁未	1578	2740	407	50	44	丁未
1517	2801	468	53	49	戊申	1577	2741	408	51	45	戊申
1516	2802	469	54	50	己酉	1576	2742	409	52	46	己酉
1515	2803										

年數	禮紀	西紀	新羅	渤海	千支
1381	2937	604	武	甲子	甲子
1380	2938	605	27	乙丑	乙丑
1379	2939	606	28	丙寅	丙寅
1378	2940	607	29	丁卯	丁卯
1377	2941	608	30	戊辰	戊辰
1376	2942	609	31	己巳	己巳
1375	2943	610	32	庚午	庚午
1374	2944	611	33	辛未	辛未
1373	2945	612	34	壬申	壬申
1372	2946	613	35	癸酉	癸酉
1371	2947	614	36	甲戌	甲戌
1370	2948	615	37	乙亥	乙亥
1369	2949	616	38	丙子	丙子
1368	2950	617	39	丁丑	丁丑
1367	2951	618	40	戊寅	戊寅
1366	2952	619	41	己卯	己卯
1365	2953	620	42	庚辰	庚辰
1364	2954	621	43	辛巳	辛巳
1363	2955	622	44	壬午	壬午
1362	2956	623	45	癸未	癸未
1361	2957	624	46	甲申	甲申
1360	2958	625	47	乙酉	乙酉
1359	2959	626	48	丙戌	丙戌
1358	2960	627	49	丁亥	丁亥
1357	2961	628	50	戊子	戊子
1356	2962	629	51	己丑	己丑
1355	2963	630	52	庚寅	庚寅
1354	2964	631	53	辛卯	辛卯
1353	2965	632	54	壬辰	壬辰
1352	2966	633	55	癸巳	癸巳
1351	2967	634	3	甲午	甲午
1350	2968	635	4	乙未	乙未
1349	2969	636	5	丙申	丙申
1348	2970	637	6	丁酉	丁酉
1347	2971	638	7	戊戌	戊戌
1346	2972	639	8	己亥	己亥
1345	2973	640	9	庚子	庚子
1344	2974	641	10	辛丑	辛丑
1343	2975	642	11	壬寅	壬寅
1342	2976	643	12	癸卯	癸卯
1341	2977	644	13	甲辰	甲辰
1340	2978	645	14	乙巳	乙巳
1339	2979	646	15	丙午	丙午
1338	2980	647	16	丁未	丁未
1337	2981	648	17	戊申	戊申
1336	2982	649	18	己酉	己酉
1335	2983	650	19	庚戌	庚戌
1334	2984	651	20	辛亥	辛亥
1333	2985	652	21	壬子	壬子
1332	2986	653	22	癸丑	癸丑
1331	2987	654	武	甲寅	甲寅
1330	2988	655	3	乙卯	乙卯
1329	2989	656	4	丙辰	丙辰
1328	2990	657	5	丁巳	丁巳
1327	2991	658	6	戊午	戊午
1326	2992	659	7	己未	己未
1325	2993	660	8	庚申	庚申
1324	2994	661	9	辛酉	辛酉
1323	2995	662	10	壬戌	壬戌
1322	2996	663	11	癸亥	癸亥

年數	禮紀	西紀	新羅	渤海	千支
1261	3057	724	23	甲子	甲子
1260	3058	725	24	乙丑	乙丑
1259	3059	726	25	丙寅	丙寅
1258	3060	727	26	丁卯	丁卯
1257	3061	728	27	戊辰	戊辰
1256	3062	729	28	己巳	己巳
1255	3063	730	29	庚午	庚午
1254	3064	731	30	辛未	辛未
1253	3065	732	31	壬申	壬申
1252	3066	733	32	癸酉	癸酉
1251	3067	734	33	甲戌	甲戌
1250	3068	735	34	乙亥	乙亥
1249	3069	736	35	丙子	丙子
1248	3070	737	36	丁丑	丁丑
1247	3071	738	37	戊寅	戊寅
1246	3072	739	38	己卯	己卯
1245	3073	740	39	庚辰	庚辰
1244	3074	741	40	辛巳	辛巳
1243	3075	742	41	壬午	壬午
1242	3076	743	42	癸未	癸未
1241	3077	744	43	甲申	甲申
1240	3078	745	44	乙酉	乙酉
1239	3079	746	45	丙戌	丙戌
1238	3080	747	46	丁亥	丁亥
1237	3081	748	47	戊子	戊子
1236	3082	749	48	己丑	己丑
1235	3083	750	49	庚寅	庚寅
1234	3084	751	50	辛卯	辛卯
1233	3085	752	51	壬辰	壬辰
1232	3086	753	52	癸巳	癸巳
1231	3087	754	13	甲午	甲午
1230	3088	755	14	乙未	乙未
1229	3089	756	15	丙申	丙申
1228	3090	757	16	丁酉	丁酉
1227	3091	758	17	戊戌	戊戌
1226	3092	759	18	己亥	己亥
1225	3093	760	19	庚子	庚子
1224	3094	761	20	辛丑	辛丑
1223	3095	762	21	壬寅	壬寅
1222	3096	763	22	癸卯	癸卯
1221	3097	764	23	甲辰	甲辰
1220	3098	765	24	乙巳	乙巳
1219	3099	766	25	丙午	丙午
1218	3100	767	26	丁未	丁未
1217	3101	768	27	戊申	戊申
1216	3102	769	28	己酉	己酉
1215	3103	770	29	庚戌	庚戌
1214	3104	771	30	辛亥	辛亥
1213	3105	772	31	壬子	壬子
1212	3106	773	32	癸丑	癸丑
1211	3107	774	33	甲寅	甲寅
1210	3108	775	34	乙卯	乙卯
1209	3109	776	35	丙辰	丙辰
1208	3110	777	36	丁巳	丁巳
1207	3111	778	37	戊午	戊午
1206	3112	779	38	己未	己未
1205	3113	780	39	庚申	庚申
1204	3114	781	40	辛酉	辛酉
1203	3115	782	41	壬戌	壬戌
1202	3116	783	42	癸亥	癸亥
1201	3117	784	43	甲子	甲子
1200	3118	785	44	乙丑	乙丑
1199	3119	786	45	丙寅	丙寅
1198	3120	787	46	丁卯	丁卯
1197	3121	788	47	戊辰	戊辰
1196	3122	789	48	己巳	己巳
1195	3123	790	49	庚午	庚午
1194	3124	791	50	辛未	辛未
1193	3125	792	51	壬申	壬申
1192	3126	793	52	癸酉	癸酉
1191	3127	794	53	甲戌	甲戌
1190	3128	795	54	乙亥	乙亥
1189	3129	796	55	丙子	丙子
1188	3130	797	56	丁丑	丁丑
1187	3131	798	57	戊寅	戊寅
1186	3132	799	58	己卯	己卯
1185	3133	800	59	庚辰	庚辰
1184	3134	801	60	辛巳	辛巳
1183	3135	802	61	壬午	壬午
1182	3136	803	62	癸未	癸未
1181	3137	804	63	甲申	甲申
1180	3138	805	64	乙酉	乙酉
1179	3139	806	65	丙戌	丙戌
1178	3140	807	66	丁亥	丁亥
1177	3141	808	67	戊子	戊子
1176	3142	809	68	己丑	己丑
1175	3143	810	69	庚寅	庚寅
1174	3144	811	70	辛卯	辛卯
1173	3145	812	71	壬辰	壬辰
1172	3146	813	72	癸巳	癸巳
1171	3147	814	73	甲午	甲午
1170	3148	815	74	乙未	乙未
1169	3149	816	75	丙申	丙申
1168	3150	817	76	丁酉	丁酉
1167	3151	818	77	戊戌	戊戌
1166	3152	819	78	己亥	己亥
1165	3153	820	79	庚子	庚子
1164	3154	821	80	辛丑	辛丑
1163	3155	822	81	壬寅	壬寅
1162	3156	823	82	癸卯	癸卯
1161	3157	824	83	甲辰	甲辰
1160	3158	825	84	乙巳	乙巳
1159	3159	826	85	丙午	丙午
1158	3160	827	86	丁未	丁未
1157	3161	828	87	戊申	戊申
1156	3162	829	88	己酉	己酉
1155	3163	830	89	庚戌	庚戌
1154	3164	831	90	辛亥	辛亥
1153	3165	832	91	壬子	壬子
1152	3166	833	92	癸丑	癸丑
1151	3167	834	93	甲寅	甲寅
1150	3168	835	94	乙卯	乙卯
1149	3169	836	95	丙辰	丙辰
1148	3170	837	96	丁巳	丁巳
1147	3171	838	97	戊午	戊午
1146	3172	839	98	己未	己未
1145	3173	840	99	庚申	庚申
1144	3174	841	100	辛酉	辛酉
1143	3175	842	101	壬戌	壬戌
1142	3176	843	102	癸亥	癸亥

鵝洲申氏懶齋公派譜全附錄

年數	禮紀	西紀	北宋	高麗	千支
841	3477	1144	禮興	2	甲戌
840	3478	1145	高宗	3	乙亥
839	3479	1146	憲宗	4	丙子
838	3480	1147	元祐	5	丁丑
837	3481	1148	元祐	6	戊寅
836	3482	1149	元祐	7	己卯
835	3483	1150	元祐	8	庚辰
834	3484	1151	元祐	9	辛巳
833	3485	1152	元祐	10	壬午
832	3486	1153	元祐	11	癸未
831	3487	1154	元祐	12	甲申
830	3488	1155	元祐	13	乙酉
829	3489	1156	元祐	14	丙戌
828	3490	1157	元祐	15	丁亥
827	3491	1158	元祐	16	戊子
826	3492	1159	元祐	17	己丑
825	3493	1160	元祐	18	庚寅
824	3494	1161	元祐	19	辛卯
823	3495	1162	元祐	20	壬辰
822	3496	1163	元祐	21	癸巳
821	3497	1164	元祐	22	甲午
820	3498	1165	元祐	23	乙未
819	3499	1166	元祐	24	丙申
818	3500	1167	元祐	25	丁酉
817	3501	1168	元祐	26	戊戌
816	3502	1169	元祐	27	己亥
815	3503	1170	元祐	28	庚子
814	3504	1171	元祐	29	辛丑
813	3505	1172	元祐	30	壬寅
812	3506	1173	元祐	31	癸卯
811	3507	1174	元祐	32	甲辰
810	3508	1175	元祐	33	乙巳
809	3509	1176	元祐	34	丙午
808	3510	1177	元祐	35	丁未
807	3511	1178	元祐	36	戊申
806	3512	1179	元祐	37	己酉
805	3513	1180	元祐	38	庚戌
804	3514	1181	元祐	39	辛亥
803	3515	1182	元祐	40	壬子
802	3516	1183	元祐	41	癸丑
801	3517	1184	元祐	42	甲寅
800	3518	1185	元祐	43	乙卯
799	3519	1186	元祐	44	丙辰
798	3520	1187	元祐	45	丁巳
797	3521	1188	元祐	46	戊午
796	3522	1189	元祐	47	己未
795	3523	1190	元祐	48	庚申
794	3524	1191	元祐	49	辛酉
793	3525	1192	元祐	50	壬戌
792	3526	1193	元祐	51	癸亥
791	3527	1194	元祐	52	甲子
790	3528	1195	元祐	53	乙丑
789	3529	1196	元祐	54	丙寅
788	3530	1197	元祐	55	丁卯
787	3531	1198	元祐	56	戊辰
786	3532	1199	元祐	57	己巳
785	3533	1200	元祐	58	庚午
784	3534	1201	元祐	59	辛未
783	3535	1202	元祐	60	壬申
782	3536	1203	元祐	61	癸酉

鵝洲申氏懶齋公派譜全附錄

年數	禮紀	西紀	北宋	高麗	千支
1021	3237	904	禮興	2	甲戌
1020	3238	905	高宗	3	乙亥
1019	3239	906	憲宗	4	丙子
1018	3240	907	元祐	5	丁丑
1017	3241	908	元祐	6	戊寅
1016	3242	909	元祐	7	己卯
1015	3243	910	元祐	8	庚辰
1014	3244	911	元祐	9	辛巳
1013	3245	912	元祐	10	壬午
1012	3246	913	元祐	11	癸未
1011	3247	914	元祐	12	甲申
1010	3248	915	元祐	13	乙酉
1009	3249	916	元祐	14	丙戌
1008	3250	917	元祐	15	丁亥
1007	3251	918	元祐	16	戊子
1006	3252	919	元祐	17	己丑
1005	3253	920	元祐	18	庚寅
1004	3254	921	元祐	19	辛卯
1003	3255	922	元祐	20	壬辰
1002	3256	923	元祐	21	癸巳
1001	3257	924	元祐	22	甲午
1000	3258	925	元祐	23	乙未
999	3259	926	元祐	24	丙申
998	3260	927	元祐	25	丁酉
997	3261	928	元祐	26	戊戌
996	3262	929	元祐	27	己亥
995	3263	930	元祐	28	庚子
994	3264	931	元祐	29	辛丑
993	3265	932	元祐	30	壬寅
992	3266	933	元祐	31	癸卯
991	3267	934	元祐	32	甲辰
990	3268	935	元祐	33	乙巳
989	3269	936	元祐	34	丙午
988	3270	937	元祐	35	丁未
987	3271	938	元祐	36	戊申
986	3272	939	元祐	37	己酉
985	3273	940	元祐	38	庚戌
984	3274	941	元祐	39	辛亥
983	3275	942	元祐	40	壬子
982	3276	943	元祐	41	癸丑
981	3277	944	元祐	42	甲寅
980	3278	945	元祐	43	乙卯
979	3279	946	元祐	44	丙辰
978	3280	947	元祐	45	丁巳
977	3281	948	元祐	46	戊午
976	3282	949	元祐	47	己未
975	3283	950	元祐	48	庚申
974	3284	951	元祐	49	辛酉
973	3285	952	元祐	50	壬戌
972	3286	953	元祐	51	癸亥
971	3287	954	元祐	52	甲子
970	3288	955	元祐	53	乙丑
969	3289	956	元祐	54	丙寅
968	3290	957	元祐	55	丁卯
967	3291	958	元祐	56	戊辰
966	3292	959	元祐	57	己巳
965	3293	960	元祐	58	庚午
964	3294	961	元祐	59	辛未
963	3295	962	元祐	60	壬申
962	3296	963	元祐	61	癸酉

年數	禮紀	西紀	宋元	高麗	千支
781	3537	1204	神宗	高麗	甲子
782	3538	1205	神宗	高麗	乙丑
783	3539	1206	神宗	高麗	丙寅
784	3540	1207	神宗	高麗	丁卯
785	3541	1208	神宗	高麗	戊辰
786	3542	1209	神宗	高麗	己巳
787	3543	1210	神宗	高麗	庚午
788	3544	1211	神宗	高麗	辛未
789	3545	1212	神宗	高麗	壬申
790	3546	1213	神宗	高麗	癸酉
791	3547	1214	神宗	高麗	甲戌
792	3548	1215	神宗	高麗	乙亥
793	3549	1216	神宗	高麗	丙子
794	3550	1217	神宗	高麗	丁丑
795	3551	1218	神宗	高麗	戊寅
796	3552	1219	神宗	高麗	己卯
797	3553	1220	神宗	高麗	庚辰
798	3554	1221	神宗	高麗	辛巳
799	3555	1222	神宗	高麗	壬午
800	3556	1223	神宗	高麗	癸未
801	3557	1224	神宗	高麗	甲申
802	3558	1225	神宗	高麗	乙酉
803	3559	1226	神宗	高麗	丙戌
804	3560	1227	神宗	高麗	丁亥
805	3561	1228	神宗	高麗	戊子
806	3562	1229	神宗	高麗	己丑
807	3563	1230	神宗	高麗	庚寅
808	3564	1231	神宗	高麗	辛卯
809	3565	1232	神宗	高麗	壬辰
810	3566	1233	神宗	高麗	癸巳
811	3567	1234	神宗	高麗	甲午
812	3568	1235	神宗	高麗	乙未
813	3569	1236	神宗	高麗	丙申
814	3570	1237	神宗	高麗	丁酉
815	3571	1238	神宗	高麗	戊戌
816	3572	1239	神宗	高麗	己亥
817	3573	1240	神宗	高麗	庚子
818	3574	1241	神宗	高麗	辛丑
819	3575	1242	神宗	高麗	壬寅
820	3576	1243	神宗	高麗	癸卯
821	3577	1244	神宗	高麗	甲辰
822	3578	1245	神宗	高麗	乙巳
823	3579	1246	神宗	高麗	丙午
824	3580	1247	神宗	高麗	丁未
825	3581	1248	神宗	高麗	戊申
826	3582	1249	神宗	高麗	己酉
827	3583	1250	神宗	高麗	庚戌
828	3584	1251	神宗	高麗	辛亥
829	3585	1252	神宗	高麗	壬子
830	3586	1253	神宗	高麗	癸丑
831	3587	1254	神宗	高麗	甲寅
832	3588	1255	神宗	高麗	乙卯
833	3589	1256	神宗	高麗	丙辰
834	3590	1257	神宗	高麗	丁巳
835	3591	1258	神宗	高麗	戊午
836	3592	1259	神宗	高麗	己未
837	3593	1260	神宗	高麗	庚申
838	3594	1261	神宗	高麗	辛酉
839	3595	1262	神宗	高麗	壬戌
840	3596	1263	神宗	高麗	癸亥

年數	禮紀	西紀	宋元	高麗	千支
661	3657	1324	神宗	高麗	甲子
662	3658	1325	神宗	高麗	乙丑
663	3659	1326	神宗	高麗	丙寅
664	3660	1327	神宗	高麗	丁卯
665	3661	1328	神宗	高麗	戊辰
666	3662	1329	神宗	高麗	己巳
667	3663	1330	神宗	高麗	庚午
668	3664	1331	神宗	高麗	辛未
669	3665	1332	神宗	高麗	壬申
670	3666	1333	神宗	高麗	癸酉
671	3667	1334	神宗	高麗	甲戌
672	3668	1335	神宗	高麗	乙亥
673	3669	1336	神宗	高麗	丙子
674	3670	1337	神宗	高麗	丁丑
675	3671	1338	神宗	高麗	戊寅
676	3672	1339	神宗	高麗	己卯
677	3673	1340	神宗	高麗	庚辰
678	3674	1341	神宗	高麗	辛巳
679	3675	1342	神宗	高麗	壬午
680	3676	1343	神宗	高麗	癸未
681	3677	1344	神宗	高麗	甲申
682	3678	1345	神宗	高麗	乙酉
683	3679	1346	神宗	高麗	丙戌
684	3680	1347	神宗	高麗	丁亥
685	3681	1348	神宗	高麗	戊子
686	3682	1349	神宗	高麗	己丑
687	3683	1350	神宗	高麗	庚寅
688	3684	1351	神宗	高麗	辛卯
689	3685	1352	神宗	高麗	壬辰
690	3686	1353	神宗	高麗	癸巳
691	3687	1354	神宗	高麗	甲午
692	3688	1355	神宗	高麗	乙未
693	3689	1356	神宗	高麗	丙申
694	3690	1357	神宗	高麗	丁酉
695	3691	1358	神宗	高麗	戊戌
696	3692	1359	神宗	高麗	己亥
697	3693	1360	神宗	高麗	庚子
698	3694	1361	神宗	高麗	辛丑
699	3695	1362	神宗	高麗	壬寅
700	3696	1363	神宗	高麗	癸卯
701	3697	1364	神宗	高麗	甲辰
702	3698	1365	神宗	高麗	乙巳
703	3699	1366	神宗	高麗	丙午
704	3700	1367	神宗	高麗	丁未
705	3701	1368	神宗	高麗	戊申
706	3702	1369	神宗	高麗	己酉
707	3703	1370	神宗	高麗	庚戌
708	3704	1371	神宗	高麗	辛亥
709	3705	1372	神宗	高麗	壬子
710	3706	1373	神宗	高麗	癸丑
711	3707	1374	神宗	高麗	甲寅
712	3708	1375	神宗	高麗	乙卯
713	3709	1376	神宗	高麗	丙辰
714	3710	1377	神宗	高麗	丁巳
715	3711	1378	神宗	高麗	戊午
716	3712	1379	神宗	高麗	己未
717	3713	1380	神宗	高麗	庚申
718	3714	1381	神宗	高麗	辛酉
719	3715	1382	神宗	高麗	壬戌
720	3716	1383	神宗	高麗	癸亥

年數	禮紀	西紀	明	李朝	千支
481	3837	1504	正統	甲子	甲子
482	3838	1505	正統	乙丑	乙丑
483	3839	1506	正統	丙寅	丙寅
484	3840	1507	正統	丁卯	丁卯
485	3841	1508	正統	戊辰	戊辰
486	3842	1509	正統	己巳	己巳
487	3843	1510	正統	庚午	庚午
488	3844	1511	正統	辛未	辛未
489	3845	1512	正統	壬申	壬申
490	3846	1513	正統	癸酉	癸酉
491	3847	1514	正統	甲戌	甲戌
492	3848	1515	正統	乙亥	乙亥
493	3849	1516	正統	丙子	丙子
494	3850	1517	正統	丁丑	丁丑
495	3851	1518	正統	戊寅	戊寅
496	3852	1519	正統	己卯	己卯
497	3853	1520	正統	庚辰	庚辰
498	3854	1521	正統	辛巳	辛巳
499	3855	1522	正統	壬午	壬午
500	3856	1523	正統	癸未	癸未
501	3857	1524	正統	甲申	甲申
502	3858	1525	正統	乙酉	乙酉
503	3859	1526	正統	丙戌	丙戌
504	3860	1527	正統	丁亥	丁亥
505	3861	1528	正統	戊子	戊子
506	3862	1529	正統	己丑	己丑
507	3863	1530	正統	庚寅	庚寅
508	3864	1531	正統	辛卯	辛卯
509	3865	1532	正統	壬辰	壬辰
510	3866	1533	正統	癸巳	癸巳
511	3867	1534	正統	甲午	甲午
512	3868	1535	正統	乙未	乙未
513	3869	1536	正統	丙申	丙申
514	3870	1537	正統	丁酉	丁酉
515	3871	1538	正統	戊戌	戊戌
516	3872	1539	正統	己亥	己亥
517	3873	1540	正統	庚子	庚子
518	3874	1541	正統	辛丑	辛丑
519	3875	1542	正統	壬寅	壬寅
520	3876	1543	正統	癸卯	癸卯
521	3877	1544	正統	甲辰	甲辰
522	3878	1545	正統	乙巳	乙巳
523	3879	1546	正統	丙午	丙午
524	3880	1547	正統	丁未	丁未
525	3881	1548	正統	戊申	戊申
526	3882	1549	正統	己酉	己酉
527	3883	1550	正統	庚戌	庚戌
528	3884	1551	正統	辛亥	辛亥
529	3885	1552	正統	壬子	壬子
530	3886	1553	正統	癸丑	癸丑
531	3887	1554	正統	甲寅	甲寅
532	3888	1555	正統	乙卯	乙卯
533	3889	1556	正統	丙辰	丙辰
534	3890	1557	正統	丁巳	丁巳
535	3891	1558	正統	戊午	戊午
536	3892	1559	正統	己未	己未
537	3893	1560	正統	庚申	庚申
538	3894	1561	正統	辛酉	辛酉
539	3895	1562	正統	壬戌	壬戌
540	3896	1563	正統	癸亥	癸亥

鵝洲中氏懶齋公派譜全附錄

年數	禮紀	西紀	清	季朝	干支	年數	禮紀	西紀	清	季朝	干支
121	4171864	1804	嘉慶	庚辰	甲子						
120	41971865	1805	嘉慶	辛巳	乙丑						
119	41931866	1806	嘉慶	壬午	丙寅						
118	42011867	1807	嘉慶	癸未	丁卯						
117	42011868	1808	嘉慶	甲申	戊辰						
116	42021869	1809	嘉慶	乙酉	己巳						
115	42031870	1810	嘉慶	丙戌	庚午						
114	42041871	1811	嘉慶	丁亥	辛未						
113	42051872	1812	嘉慶	戊子	壬申						
112	42061873	1813	嘉慶	己丑	癸酉						
111	42071874	1814	嘉慶	庚寅	甲戌						
110	42081875	1815	嘉慶	辛卯	乙亥						
109	42091876	1816	嘉慶	壬辰	丙子						
108	42101877	1817	嘉慶	癸巳	丁丑						
107	42111878	1818	嘉慶	甲午	戊寅						
106	42121879	1819	嘉慶	乙未	己卯						
105	42131880	1820	嘉慶	丙申	庚辰						
104	42141881	1821	嘉慶	丁酉	辛巳						
103	42151882	1822	嘉慶	戊戌	壬午						
102	42161883	1823	嘉慶	己亥	癸未						
101	42171884	1824	嘉慶	甲子	甲申						
100	42181885	1825	嘉慶	乙丑	乙酉						
99	42191886	1826	嘉慶	丙寅	丙戌						
98	42201887	1827	嘉慶	丁卯	丁亥						
97	42211888	1828	嘉慶	戊辰	戊子						
96	42221889	1829	嘉慶	己巳	己卯						
95	42231890	1830	嘉慶	庚午	庚辰						
94	42241891	1831	嘉慶	辛未	辛巳						
93	42251892	1832	嘉慶	壬申	壬午						
92	42261893	1833	嘉慶	癸酉	癸未						
91	42271894	1834	嘉慶	甲戌	甲申						
90	42281895	1835	嘉慶	乙亥	乙酉						
89	42291896	1836	嘉慶	丙子	丙戌						
88	42301897	1837	嘉慶	丁丑	丁亥						
87	42311898	1838	嘉慶	戊寅	戊子						
86	42321899	1839	嘉慶	己卯	己卯						
85	42331900	1840	嘉慶	庚辰	庚辰						
84	42341901	1841	嘉慶	辛巳	辛巳						
83	42351902	1842	嘉慶	壬午	壬午						
82	42361903	1843	嘉慶	癸未	癸未						
81	42371904	1844	嘉慶	甲申	甲申						
80	42381905	1845	嘉慶	乙酉	乙酉						
79	42391906	1846	嘉慶	丙戌	丙戌						
78	42401907	1847	嘉慶	丁亥	丁亥						
77	42411908	1848	嘉慶	戊子	戊子						
76	42421909	1849	嘉慶	己丑	己丑						
75	42431910	1850	嘉慶	庚寅	庚寅						
74	42441911	1851	嘉慶	辛卯	辛卯						
73	42451912	1852	嘉慶	壬辰	壬辰						
72	42461913	1853	嘉慶	癸巳	癸巳						
71	42471914	1854	嘉慶	甲午	甲午						
70	42481915	1855	嘉慶	乙未	乙未						
69	42491916	1856	嘉慶	丙申	丙申						
68	42501917	1857	嘉慶	丁酉	丁酉						
67	42511918	1858	嘉慶	戊戌	戊戌						
66	42521919	1859	嘉慶	己亥	己亥						
65	42531920	1860	嘉慶	庚子	庚子						
64	42541921	1861	嘉慶	辛丑	辛丑						
63	42551922	1862	嘉慶	壬寅	壬寅						
62	42561923	1863	嘉慶	癸卯	癸卯						

年數	禮紀	西紀	清	季朝	干支	年數	禮紀	西紀	清	季朝	干支
301	40171684	1684	康熙	庚辰	甲子						
300	40181685	1685	康熙	辛巳	乙丑						
299	40191686	1686	康熙	壬午	丙寅						
298	40201687	1687	康熙	癸未	丁卯						
297	40211688	1688	康熙	甲申	戊辰						
296	40221689	1689	康熙	乙酉	己巳						
295	40231690	1690	康熙	丙戌	庚午						
294	40241691	1691	康熙	丁亥	辛未						
293	40251692	1692	康熙	戊子	壬申						
292	40261693	1693	康熙	己丑	癸酉						
291	40271694	1694	康熙	庚寅	甲戌						
290	40281695	1695	康熙	辛卯	乙亥						
289	40291696	1696	康熙	壬辰	丙子						
288	40301697	1697	康熙	癸巳	丁丑						
287	40311698	1698	康熙	甲午	戊寅						
286	40321699	1699	康熙	乙未	己卯						
285	40331700	1700	康熙	丙申	庚辰						
284	40341701	1701	康熙	丁酉	辛巳						
283	40351702	1702	康熙	戊戌	壬午						
282	40361703	1703	康熙	己亥	癸未						
281	40371704	1704	康熙	甲子	甲申						
280	40381705	1705	康熙	乙丑	乙酉						
279	40391706	1706	康熙	丙寅	丙戌						
278	40401707	1707	康熙	丁卯	丁亥						
277	40411708	1708	康熙	戊辰	戊子						
276	40421709	1709	康熙	己巳	己卯						
275	40431710	1710	康熙	庚午	庚辰						
274	40441711	1711	康熙	辛未	辛巳						
273	40451712	1712	康熙	壬申	壬午						
272	40461713	1713	康熙	癸酉	癸未						
271	40471714	1714	康熙	甲戌	甲申						
270	40481715	1715	康熙	乙亥	乙酉						
269	40491716	1716	康熙	丙子	丙戌						
268	40501717	1717	康熙	丁丑	丁亥						
267	40511718	1718	康熙	戊寅	戊子						
266	40521719	1719	康熙	己卯	己卯						
265	40531720	1720	康熙	庚辰	庚辰						
264	40541721	1721	康熙	辛巳	辛巳						
263	40551722	1722	康熙	壬午	壬午						
262	40561723	1723	康熙	癸未	癸未						
261	40571724	1724	康熙	甲申	甲申						
260	40581725	1725	康熙	乙酉	乙酉						
259	40591726	1726	康熙	丙戌	丙戌						
258	40601727	1727	康熙	丁亥	丁亥						
257	40611728	1728	康熙	戊子	戊子						
256	40621729	1729	康熙	己丑	己丑						
255	40631730	1730	康熙	庚寅	庚寅						
254	40641731	1731	康熙	辛卯	辛卯						
253	40651732	1732	康熙	壬辰	壬辰						
252	40661733	1733	康熙	癸巳	癸巳						
251	40671734	1734	康熙	甲午	甲午						
250	40681735	1735	康熙	乙未	乙未						
249	40691736	1736	康熙	丙申	丙申						
248	40701737	1737	康熙	丁酉	丁酉						
247	40711738	1738	康熙	戊戌	戊戌						
246	40721739	1739	康熙	己亥	己亥						
245	40731740	1740	康熙	庚子	庚子						
244	40741741	1741	康熙	辛丑	辛丑						
243	40751742	1742	康熙	壬寅	壬寅						
242	40761743	1743	康熙	癸卯	癸卯						

鵝洲申氏懶齋公派譜全附錄

年數	西紀		中		大		千支
	西紀	紀	中	紀	大	千支	
1	14317	1984	73	甲辰	37	甲辰	甲子
	4318	1985	74	乙亥	38	乙亥	乙丑
	4319	1986	75	丙寅	39	丙寅	丙寅
	4320	1987	76	丁卯	40	丁卯	丁卯
	4321	1988	77	戊辰	41	戊辰	戊辰
	4322	1989	78	己巳	42	己巳	己巳
	4323	1990	79	庚午	43	庚午	庚午
	4324	1991	80	辛未	44	辛未	辛未
	4325	1992	81	壬申	45	壬申	壬申
	4326	1993	82	癸酉	46	癸酉	癸酉
	4327	1994	83	甲戌	47	甲戌	甲戌
	4328	1995	84	乙亥	48	乙亥	乙亥
	4329	1996	85	丙寅	49	丙寅	丙寅
	4330	1997	86	丁卯	50	丁卯	丁卯
	4331	1998	87	戊辰	51	戊辰	戊辰
	4332	1999	88	己巳	52	己巳	己巳
	4333	2000	89	庚午	53	庚午	庚午
	4334	2001	90	辛未	54	辛未	辛未
	4335	2002	91	壬申	55	壬申	壬申
	4336	2003	92	癸酉	56	癸酉	癸酉
	4337	2004	93	甲戌	57	甲戌	甲戌
	4338	2005	94	乙亥	58	乙亥	乙亥
	4339	2006	95	丙寅	59	丙寅	丙寅
	4340	2007	96	丁卯	60	丁卯	丁卯
	4341	2008	97	戊辰	61	戊辰	戊辰
	4342	2009	98	己巳	62	己巳	己巳
	4343	2010	99	庚午	63	庚午	庚午
	4344	2011	100	辛未	64	辛未	辛未
	4345	2012	101	壬申	65	壬申	壬申
	4346	2013	102	癸酉	66	癸酉	癸酉
	4347	2014	103	甲戌	67	甲戌	甲戌
	4348	2015	104	乙亥	68	乙亥	乙亥
	4349	2016	105	丙寅	69	丙寅	丙寅
	4350	2017	106	丁卯	70	丁卯	丁卯
	4351	2018	107	戊辰	71	戊辰	戊辰
	4352	2019	108	己巳	72	己巳	己巳
	4353	2020	109	庚午	73	庚午	庚午
	4354	2021	110	辛未	74	辛未	辛未
	4355	2022	111	壬申	75	壬申	壬申
	4356	2023	112	癸酉	76	癸酉	癸酉
	4357	2024	113	甲戌	77	甲戌	甲戌
	4358	2025	114	乙亥	78	乙亥	乙亥
	4359	2026	115	丙寅	79	丙寅	丙寅
	4360	2027	116	丁卯	80	丁卯	丁卯
	4361	2028	117	戊辰	81	戊辰	戊辰
	4362	2029	118	己巳	82	己巳	己巳
	4363	2030	119	庚午	83	庚午	庚午
	4364	2031	120	辛未	84	辛未	辛未
	4365	2032	121	壬申	85	壬申	壬申
	4366	2033	122	癸酉	86	癸酉	癸酉
	4367	2034	123	甲戌	87	甲戌	甲戌
	4368	2035	124	乙亥	88	乙亥	乙亥
	4369	2036	125	丙寅	89	丙寅	丙寅
	4370	2037	126	丁卯	90	丁卯	丁卯
	4371	2038	127	戊辰	91	戊辰	戊辰
	4372	2039	128	己巳	92	己巳	己巳
	4373	2040	129	庚午	93	庚午	庚午
	4374	2041	130	辛未	94	辛未	辛未
	4375	2042	131	壬申	95	壬申	壬申
	4376	2043	132	癸酉	96	癸酉	癸酉

紀元早見表

우리 文獻에는 中國	西紀	一九八四年(甲子) 七月 二十日 卯
其他 年號가 많이 쓰	西紀	一九八四年(甲子) 七月 二十日 發行
어 있다 이것을 우리 年	禮君 紀元	西紀 + 2333
號로 또는 西禮年號로	佛敎	" + 1027
換算하여 보기 爲하여	孔子	" + 551
다움에 그 早見表를 本	回敎	" - 621
인다	日本	" + 660
禮君 紀元	天蓮敎	" - 1857
佛敎	堯帝 紀元	西紀 + 2357
孔子	秦始皇	+ 246
回敎	漢高祖	+ 206
日本	唐	" - 617
天蓮敎	宋	" - 959
堯帝 紀元	新羅 紀元	西紀 + 57
秦始皇	高句麗	" + 37
漢高祖	百濟	" + 18
唐	高麗	" - 917
宋	朝鮮	" - 1391
新羅 紀元	元 紀元	西紀 - 1259
高句麗	明	" - 1367
百濟	清	" - 1617
高麗	中華民國	" - 1911
朝鮮		

西紀 一九八四年(甲子) 七月 二十日 卯

西紀 一九八四年(甲子) 七月 二十日 發行

發行人 鵝州申氏懶齋公派修譜委員會

慶北 義城郡 丹村面 下木洞 (電話) 丹村 一四〇番

印刷人 申 基 勳 大田市東區元洞九二番地

農 經 出 版 社

電話 三六二二一三番 三九七六三番 三九二九九番

(出版發售處 丹村一三一號)